

**OBJEKAT KOLEKTIVNOG STANOVANJA U ULICI
NERKEZA SMAJLAGIĆA 10, 11 i 12**

Šematski prikaz lokacije zgrade kolektivnog stanovanja u ulici Nerkeza Smailagića 10,11,12

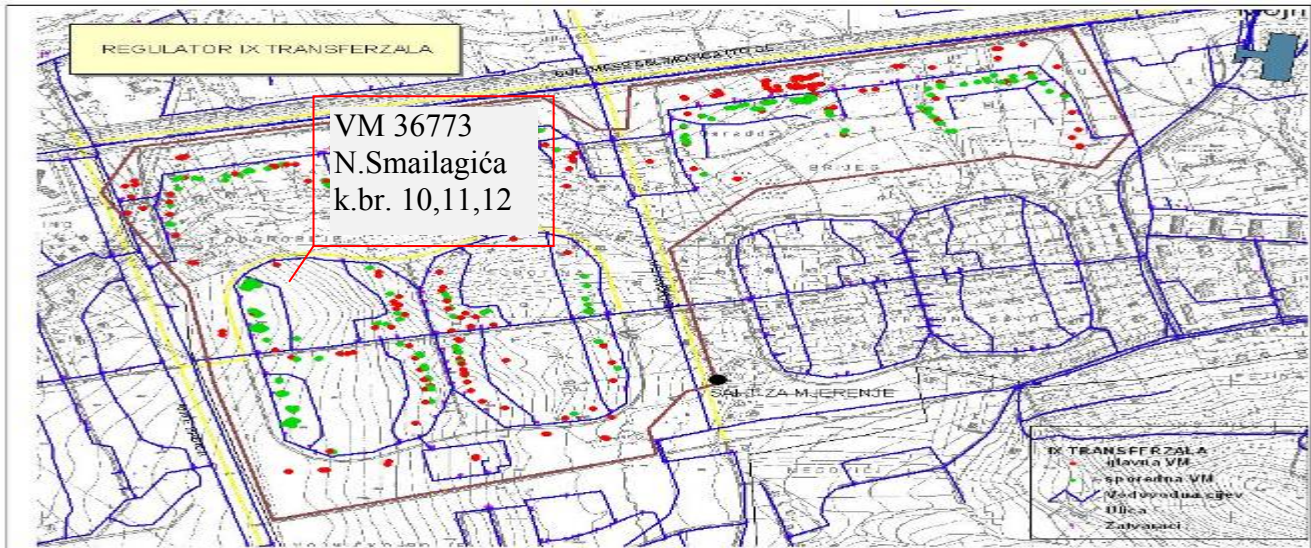

Na osnovu skice napravljena je analiza potrošnje vodomjernih mjesta koja pripadaju ovoj podzoni vodosnabdijevanja i koja obuhvata sljedeće ulice: Nerkeza Smailagića, Trg solidarnosti, Trg Zavnobih, Semira Frašte, Trg međunarodnog prijateljstva.

Analiza je pokazala da ova podzona ima 206 glavnih vodomjera od čega je 76 u objektima kol. stanovanja.

Za analizu je uzet period očitavanja od 26.12.2008 god.-29.01.2009 god. (34 dana) kada je registrovano ukupno 99.614 m³ na glavnom mjeracu protoka ove podzone, od čega se na Objekat kol. stan. odnosi 94.182 m³, a razlika od 2.444 m³ se odnosi na ostale potrošače u ovoj podzoni snabdijevanja. Gubitak na vodovodnoj mreži u ovoj podzoni za navedeni period je iznosio 2.988m³ odnosno 3%.

Zaključak:

Na osnovu analize može se konstatovati da je izmjerena potrošnja na pojedinačnim vodomjerima ispravna.

Objekat kolektivnog stanovanja u ulici Nerkeza Smailagića 10,11 i 12.

Od 1997 godine do aprila 1999 godine potrošačima u ovom objektu kol. stanovanja ispostavljeni su zbirni računi prema izmjerenoj potrošnji na vodomjerima instaliranim u njihovim ulazima.

- Za ulaz br. 10 ispostavljana su dva zbirna računa za sve stanare ulaza (na osnovu izmjerene potrošnje na dva sporedna vodomjera u njihovim ulazima),
- Za ulaz br. 11 ispostavljana su dva zbirna računa za sve stanare ulaza (na osnovu izmjerene potrošnje na dva sporedna vodomjera u njihovim ulazima),
- Za ulaz br. 12 ispostavljan je jedan zbirni račun za sve stanare na osnovu potrošnje na glavnom vodomjeru (koji je instaliran u navedenom ulazu) umanjen za utrošak sporednih vodomjera.

Dug ovog objekta kol. stanov po računima ispostavljenim u periodu 1997-1999 god. uključujući uplate do 14.07.2011 god. iznosi 11.934,18 KM.

Prilog 1- kartice ovog obj. kol. stan. sa saldnom za prethodno navedeni period

U aprilu 1999 godine je izvršen popis svih stambenih jedinica i evidentiranje broja stanara u tim stambenim jedinicama, u skladu sa Zaključkom Vlade Kantona Sarajevo broj: 02-012-67/98, na bazi kojeg su stanari dobivali individualne račune za svaku stambenu jedinicu prema broju prijavljenih stanara i to po 5 m³ po članu domaćinstva – ako je izmjerena potrošnja na vodomjeru bila veća od 5 m³.

Prilog 2- Zaključak Vlade Kantona Sarajevo broj: 02-012-67/98 i Zaključak Vlade Kantona Sarajevo broj: 02-05-244/2000 god.

01-01-1996 - 14-07-2011

Sifra : 35223 Stara Sifra : 3960000

KUĆNI SAVJET -ZONA 1-GRAVITACIJA

Tip : 3 Tar.grupa : 4 Sifra zbirnog :

71000 SARAJEVO

Vod.mj : Hod : ROH : Vodomer :
36769 777 1 2-6-1611120

NERKEZA SMAILAGIĆA 10

Br. Stanara : Ziro Racun :

VP	PVF	Tužba - povez	Datum	Dokument	Dnevnik	Duguje	Potrazuje	Blagajna	Fin.povez
Dispozicija	8		31.10.1998	132440		-550.00			B 00077521
Dispozicija	8		31.10.1998	149325		-550.00			B 00078198
Subvencija Kantona			31.12.1998	.	6165		396.00	91	
Uplata			13.01.1999	162751	2562		14.30	3044	B 00058399
Uplata			22.03.2001	84064	205		.50	108	B 00398777
Uplata			22.03.2001	84064	205		4.62	108	B 00398777
Račun			05.04.2004	7427504		101.90			B 04933347
Dispozicija	12		05.04.2004	7427504		-101.90			B 04933347
Račun			07.05.2004	7563392		69.40			B 04903327
Dispozicija	12		07.05.2004	7563392		-69.40			B 04903327
Račun			08.06.2004	7715701		172.50			B 04903328
Dispozicija	12		08.06.2004	7715701		-172.50			B 04903328
Račun			06.08.2004	7967809		15.70			B 04903329
Dispozicija	12		06.08.2004	7967809		-15.70			B 04903329
Račun			07.09.2004	8085554		1.10			B 04903330
Dispozicija	12		07.09.2004	8085554		-1.10			B 04903330
Ukupno promjene :						1,376.10	1,512.92		
UKUPNO:						1,376.10	1,512.92		
SALDO :							136.82		

01-01-1996 - 14-07-2011

Sifra : 35224 Stara Sifra : 3961000

KUĆNI SAVJET -ZONA 2-HIDROFLEKS

Tip : 3 Tar.grupa : 4 Sifra zbirnog :

71000 SARAJEVO

Vod.mj : Hod : ROH : Vodomjer :
36770 777 2 6-5-29113173

NERKEZA SMAILAGIĆA 10

Br. Stanara : Ziro Racun :

VP	PVF	Tužba - povez	Datum	Dokument	Dnevnik	Duguje	Potrazuje	Blagajna	Fin.povez
Dispozicija	12		10.11.1999	1243304		-1,544.60			B 00679506
Dispozicija	8		26.11.1999	142530		-550.00			B 00077854
Račun			09.12.1999	1338083		11.90			B 00706739
Dispozicija	12		09.12.1999	1338083		-11.90			B 00706739
Račun			14.01.2000	1452411		11.90			B 00797529
Dispozicija	12		14.01.2000	1452411		-11.90			B 00797529
Račun			08.02.2000	1546632		53.60			B 00871059
Dispozicija	12		08.02.2000	1546632		-53.60			B 00871059
Dispozicija	16		01.03.2000	142530		-104.50			B 00077854
Dispozicija	16		01.03.2000	149326		-654.50			B 00078199
Dispozicija	16		01.03.2000	162752		-654.50			B 00078853
Dispozicija	16		01.03.2000	174105		-654.50			B 00079480
Račun			08.03.2000	1648830		70.20			B 00906662
Dispozicija	12		08.03.2000	1648830		-70.20			B 00906662
Račun			05.04.2000	1747960		30.90			B 00983128
Dispozicija	12		05.04.2000	1747960		-30.90			B 00983128
Račun			09.05.2000	1857349		11.90			B 01042401
Dispozicija	12		09.05.2000	1857349		-11.90			B 01042401
Uplata			22.03.2001	61232	205		5.50	108	B 00394913
Uplata			22.03.2001	71158	205		5.50	108	B 00396270
Uplata			22.03.2001	76135	205		5.50	108	B 00397166
Uplata			22.03.2001	84065	205		5.00	108	B 01943382
Uplata			22.03.2001	96273	205		5.50	108	B 00402200
Uplata			22.03.2001	108810	205		5.50	108	B 00076827
Uplata			22.03.2001	132441	205		5.48	108	B 00077522
Račun			04.03.2004	7302951		154.60			B 04721946
Dispozicija	12		04.03.2004	7302951		-154.60			B 04721946
Račun			07.05.2004	7563413		62.70			B 04903331
Dispozicija	12		07.05.2004	7563413		-62.70			B 04903331
Račun			08.06.2004	7715722		52.60			B 04903332
Dispozicija	12		08.06.2004	7715722		-52.60			B 04903332
Račun			13.07.2004	7868966		48.20			B 04903333
Dispozicija	12		13.07.2004	7868966		-48.20			B 04903333
Račun			06.08.2004	7967830		155.70			B 04903334
Dispozicija	12		06.08.2004	7967830		-155.70			B 04903334

Ukupno promjene : 8,324.80 2,006.98

UKUPNO: 8,324.80 2,006.98

SALDO : 6,317.82

01-01-1996 - 14-07-2011

Sifra : 35226 Stara Sifra : 3962000

KUĆNI SAVJET -ZONA1-GRAVITACIJA KEČO 5

Tip : 3 Tar.grupa : 4 Sifra zbirnog :

71000 SARAJEVO

Vod.mj: Hod : ROH : Vodomjer :
36771 777 3 2-6-1868713

NERKEZA SMAILAGIĆA 11

Br. Stanara : Ziro Racun :

VP	PVF	Tužba - povez	Datum	Dokument	Dnevnik	Duguje	Potrazuje	Blagajna	Fin.povez
Račun			08.06.2004	7715737		31.40			B 04903336
Dispozicija	12		08.06.2004	7715737		-31.40			B 04903336
Račun			13.07.2004	7868981		276.60			B 04903337
Dispozicija	12		13.07.2004	7868981		-276.60			B 04903337
Račun			06.08.2004	7967848		52.60			B 04903338
Dispozicija	12		06.08.2004	7967848		-52.60			B 04903338
Ukupno promjene :						4,052.80	3,723.44		
UKUPNO:						4,052.80	3,723.44		
SALDO :						329.36			

Sifra : 35227 Stara Sifra : 3963000

KUĆNI SAVJET -ZONA2- HIDROFLEKS KEČO 5

Tip : 3 Tar.grupa : 4 Sifra zbirnog :

71000 SARAJEVO

Vod.mj : Hod : ROH : Vodomer :
36772 777 4 11-6-31410036

NERKEZA SMILAGIĆA 11

Br. Stanara : Ziro Racun :

VP	PVF	Tužba - povez	Datum	Dokument	Dnevnik	Duguje	Potrazuje	Blagajna	Fin.povez
Dispozicija	8		26.11.1999	118011		-606.00			B 00034616
Dispozicija	8		26.11.1999	132443		-73.70			B 00041020
Dispozicija	8		26.11.1999	142532		-436.00			B 04933352
Dispozicija	8		26.11.1999	149328		-481.00			B 00296570
Dispozicija	8		26.11.1999	192048		-176.00			B 00075308
Dispozicija	8		26.11.1999	96275		-532.60			B 00402202
Dispozicija	8		26.11.1999	162754		-431.00			B 04903339
Dispozicija	8		26.11.1999	174107		-196.00			B 00066210
Dispozicija	16		01.03.2000	132443		-511.00			B 00041020
Dispozicija	16		01.03.2000	142532		-511.00			B 04933352
Dispozicija	16		01.03.2000	162754		-521.00			B 04903339
Dispozicija	16		01.03.2000	174107		-461.00			B 00066210
Dispozicija	16		01.03.2000	192048		-128.90			B 00075308
Dispozicija	16		01.03.2000	96275		-135.00			B 00402202
Račun			05.12.2000	2648278		10.90			B 01569377
Dispozicija	12		05.12.2000	2648278		-10.90			B 01569377
Uplata			19.04.2001	71160	276		7.09	108	B 01942480
Uplata			19.04.2001	76137	276		10.36	108	B 01942815
Uplata			19.04.2001	108812	276		10.83	108	B 01756332
Račun			06.08.2004	7967875		13.40			B 04903340
Dispozicija	12		06.08.2004	7967875		-13.40			B 04903340
Ukupno promjene :						2,705.50	1,978.78		
UKUPNO:						2,705.50	1,978.78		
SALDO :						726.72			

01-01-1996 - 14-07-2011

Sifra : 35228 Stara Sifra : 3964000

KUĆNI SAVJET GLAVNI VODOMJER

Tip : 3 Tar.grupa : 4 Sifra zbirnog :

71000 SARAJEVO

Vod.mj : Hod : ROH : Vodomjer :
36773 777 5 8-9-8085022

NERKEZA SMAILAGIĆA

10, 11 i 12

Br. Stanara : 40 Ziro Racun :

VP	PVF	Tužba - povez	Datum	Dokument	Dnevnik	Duguje	Potrazuje	Blagajna	Fin.povez
			27.04.2010	17952364		1,730.95			B 13236336
	12		27.04.2010	17952364		-1,730.95			B 13236336
			28.05.2010	18110480		1,465.45			B 13275069
	12		28.05.2010	18110480		-1,465.45			B 13275069
			25.06.2010	18265942		1,452.55			B 13320581
	12		25.06.2010	18265942		-1,452.55			B 13320581
			29.07.2010	18423274		1,756.55			B 13402580
	12		29.07.2010	18423274		-1,756.55			B 13402580
			26.08.2010	18590948		1,501.80			B 13449299
	12		26.08.2010	18590948		-1,501.80			B 13449299
			29.09.2010	18750064		1,967.85			B 13486049
	12		29.09.2010	18750064		-1,967.85			B 13486049
			27.10.2010	18894680		1,392.00			XX9315195
	12		27.10.2010	18894680		-1,392.00			XX9315195
			29.11.2010	19048802		1,743.40			XX9478460
	12		29.11.2010	19048802		-1,743.40			XX9478460
			28.12.2010	19207751		1,759.25			XX9635208
	12		28.12.2010	19207751		-1,759.25			XX9635208
			28.01.2011	19363603		1,652.85			B 13633704
	12		28.01.2011	19363603		-1,652.85			B 13633704
			25.02.2011	19517513		1,447.40			B 13669910
	12		25.02.2011	19517513		-1,447.40			B 13669910
			29.03.2011	19671047		1,828.30			XX10041165
	12		29.03.2011	19671047		-1,828.30			XX10041165
			27.04.2011	19834865		1,670.90			XX10183949
	12		27.04.2011	19834865		-1,670.90			XX10183949
			30.05.2011	19989936		1,941.25			XX10347417
	12		30.05.2011	19989936		-1,941.25			XX10347417
			29.06.2011	20150562		1,662.85			B 13819650
	12		29.06.2011	20150562		-1,662.85			B 13819650

Ukupno promjene : 16,185.40 11,488.30

UKUPNO: 16,185.40 11,488.30

SALDO : 4,697.10

VODOVOD I KANALIZACIJA
SARAJEVO
GLAVNI PROTOKOL

Broj: 2000

Datum 09.07.1998

Bosna i Hercegovina
Federacija Bosne i Hercegovine
KANTON SARAJEVO
V L A D A

Broj: 02-012-67/98
Sarajevo, 02.07.1998. godine

Na osnovu čl. 6. i 26. Zakona o Vladi Kantona Sarajevo ("Službene novine Kantona Sarajevo", br. 7/96 i 10/96), Vlada Kantona Sarajevo na 69. sjednici održanoj 02.07.1998. godine donijela je slijedeći

ZAKLJUČAK

Daje se saglasnost Upravnom odboru KJKP "Vodovod i kanalizacija" Sarajevo da do kraja 1998. godine, primjenjuje mjeru korekcije očitavanja utrošene pitke vode kod kategorije potrošača "kućni savjeti" svođenjem na 5 m³/ član domaćinstva, mjesečno.

PREMIJER

Mustafa Mujezinović, dipl. inž.



Dostaviti:

1. Ministarstvo prostornog uređenja, stambenih i komunalnih poslova
2. KJKP "Vodovod i kanalizacija"
3. Arhiva

Bosna i Hercegovina
 Federacija Bosna i Hercegovina
 KANTON SARAJEVO
 VLADA

KJKP "VODOVOD I KANALIZACIJA"
 SARAJEVO
 GLAVNI PROTOKOL
 Broj: 819
 Datum: 23.03.2000.

Broj:02-05-244/2000
 Sarajevo, 21.03.2000.godine

Na osnovu čl. 6. i 26. Zakona o Vladi Kantona Sarajevo ("Službene novine Kantona Sarajevo" br.7/96, 10/96 i 20/98), Vlada Kantona Sarajevo, na **61.** sjednici održanoj **21.03.2000. godine**, donijela je slijedeći

ZAKLJUČAK

Daje se saglasnost KJKP "Vodovod i kanalizacija" Sarajevo, JKP "Komunalac" Hadžići i JKP "Vodostan" Ilijaš da do kraja septembra 2000. godine produži primjenu mjere korekcije očitavanja utrošene pitke vode kod kategorije potrošača "kućni savjeti" svodenjem na 5 m³/član domaćinstva, uz obavezu resornog ministarstva i ovih komunalnih preduzeća da poduzmu aktivnosti na obezbjeđivanju uslova za redovno očitavanje utrošene pitke vode za domaćinstva.



PREMIJER
Belkić
 Beriz Belkić, dipl. ecc.

Dostaviti:

1. Ministarstvo prostornog uređenja i komunalnih poslova
2. KJKP "Vodovod i kanalizacija"
3. JKP "Vodostan" Ilijaš
4. "Komunalac" Hadžići
5. Arhiva

Od avgusta 2000 godine obračun utroška vode za sva tri ulaza vršio se preko **glavnog vodomjera** (cilj je bio da se obuhvati potrošnja za sva tri ulaza) s tim da je junu mjesecu 2003 godine prag obračuna po stanaru povećan sa 5 na 8 m³ prema Zaključaku Vlade kantona br. 02-05-9521-13/03 od 05.06.2003 godine .

Sve ove promjene načina obračuna nisu uticale na iznose računa stanara, obzirom da im se obračunavao iznos manji od stvarno potrošenog.

Prilog br. 3. Zaključak Vlade kantona br. 02-05-9521-13/03 od 05.06.2003 godine .

Bosna i Hercegovina
Federacija Bosne i Hercegovine
KANTON SARAJEVO
VLADA



Bosnia and Herzegovina
Federation of Bosnia and Herzegovina
CANTON SARAJEVO
GOVERNMENT

Broj: 02-05-9521-13/03
Sarajevo, 05.06.2003. godine

Na osnovu čl. 6. i 26. Zakona o Vladi Kantona Sarajevo ("Službene novine Kantona Sarajevo", br. 7/96, 10/96, 20/98 i 4/01), Vlada Kantona Sarajevo, na 18. sjednici održanoj 04 i 05.06.2003. godine, donijela je

ODLUKU

o davanju saglasnosti Upravnom odboru KJKP "Vodovod i kanalizacija" na Odluku o načinu obračuna i naplate potrošnje vode u stambenim objektima kolektivnog stanovanja

I

Daje se saglasnost Upravnom odboru KJKP "Vodovod i kanalizacija" Sarajevo na Odluku broj: AB-30-5/03 od 30.04.2003. godine kojom se reguliše da se potrošačima vode u stambenim objektima sa više stambenih jedinica, gdje se očitavanje vode vrši na zajedničkom mjerilu, obračunava i naplaćuje 8 m³ vode po članu domaćinstva ukoliko je izmjerena potrošnja veća od navedene količine.

II

Obračun i naplata iz tačke I ove odluke vršice se počev od 01.06.2003. godine.

III

Usvajanjem tačke I i II ove odluke stavljaju se van snage Zaključci Vlade Kantona Sarajevo broj: 02-012-67/98 od 02.07.1998. godine i broj: 02-05-244/2000 od 21.03.2000. godine.

IV

U cilju stvaranja uslova za omogućavanje plaćanja stvarnog utroška vode u objektima kolektivnog stanovanja KJKP "Vodovod i kanalizacija" Sarajevo će otpočeti aktivnosti na izradi Programa i načina uvođenja vodomjera u pojedinačna domaćinstva na području Kantona Sarajevo.

V

Ova odluka stupa na snagu danom donošenja, a objaviće se u "Službenim novinama Kantona Sarajevo".

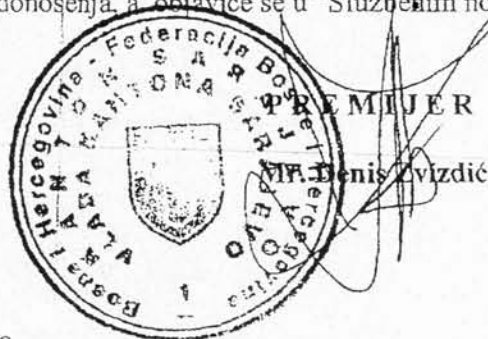

Dostaviti:

1. Predsjedavajuća Skupštine Kantona
2. Ministarstvo prostornog uređenja i zaštite okoliša
3. KJKP "Vodovod i kanalizacija" Sarajevo
4. Za objavu u "Službenim novinama Kantona Sarajevo"
5. Arhiva

Ovakav način obračuna preko glavnog vodomjera za sva tri ulaza nije odgovarao stanarima pa su zahtjevali od KJKP "Vodovod i kanalizacija" d.o.o. Sarajevo da se obračun vrši preko pojedinačnih vodomjera za svaki ulaz.

KJKP "Vodovod i kanalizacija" d.o.o. je izašlo u susret stanarima i stavilo u funkciju svih pet vodomjera prema kojima smo vršili obračun.

Šematski prikaz vodovodnih instalacija u navedenom objektu

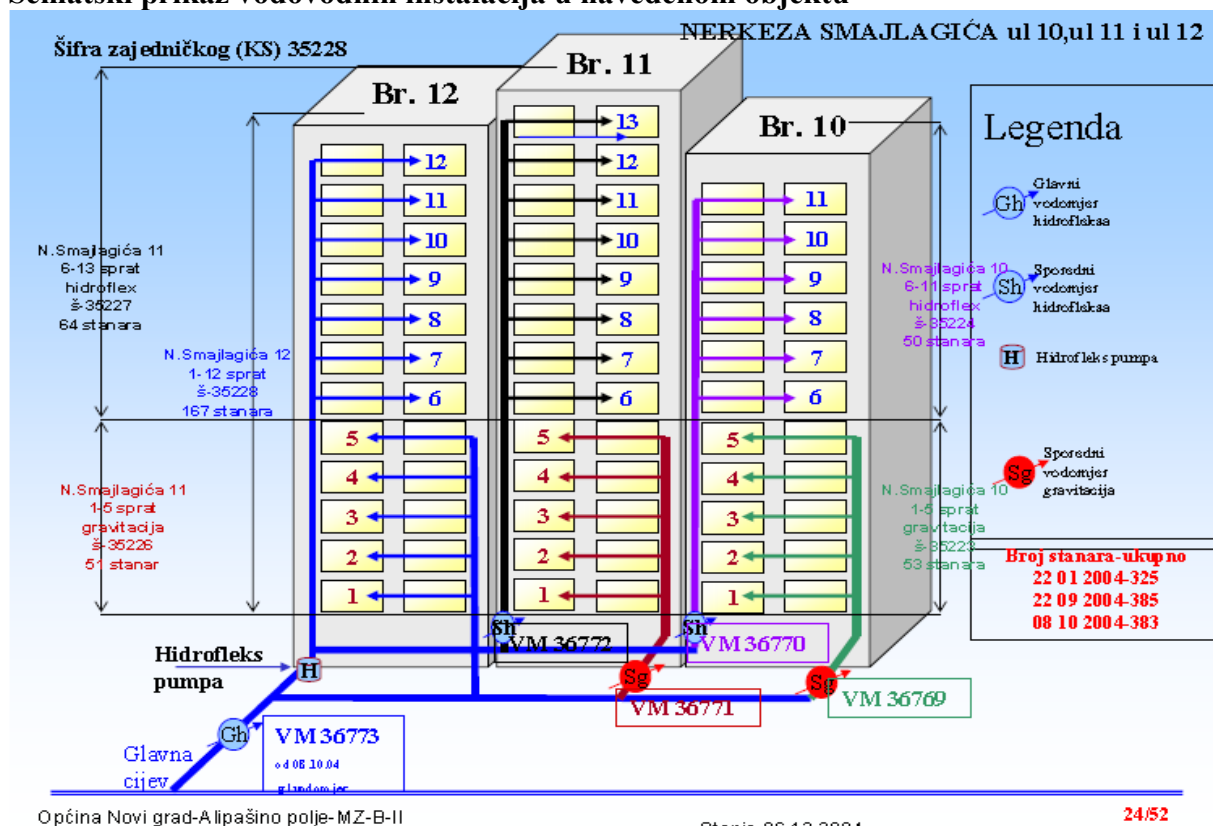

Nakon prvog obračuna nastao je problem oko visine obračuna potrošnje na glavnom vodomjeru tj. za 70 stanova čiji se utrošak obračunavao sa glavnog vodomjera.

	VM	prosječan broj stanara	prosječna potrošnja od 03 do 08 mjeseca 2004 god. po stanaru m3/st/mj	obračun kubika m3
ulaz 12	VM36773	167	20	8
ulaz 11	VM36771	50	8,2	8
	VM36772	64	8	8
ulaz 10	VM36769	54	8,8	8
	VM36770	51	7,7	7,7

Potrošnja vode stanara za koje je obračun vršen sa glavnog vodomjera (VM 36773) je porasla sa 12m3/stanaru /mj. na 20m3/stanaru /mj , a potrošnja vode stanarima kojima se obračun utroška vode vršio sa sporednih vodomjera u ostala dva ulaza (VM 36769,36770,36771,36772) se "smanjila"na 8m3 /stanaru /mj. Ovo je ukazivalo na postojanje kako kvarova na instalacijama objekta tako i neravnomjerne raspodjele potrošnje vode po ulazima jer **su tehnička rješenja kod izgradnje objekta bila takva da se nije moglo ustanoviti odakle se koji stan napaja vodom.**

Nezadovoljstvo stanara što se obračun utroška vode vrši na navedeni način inicirao je organiziranje sastanka sa predstavnicima stanara na kojem je donesena odluka da se ponovo vrati na stari način obračuna utroška vode za sve stanare preko glavnog vodomjera.

Prilog br.4 - Zaključci savjeta MZ Alipašino polje

KJKP "VODOVOD I KANALIZACIJA"
SARAJEVO

GLAVNI PROTOKOL

Broj: 2652

Datum: 22. 09. 2004

Bosna i Hercegovina
FEDERACIJA BOSNE I HERCEGOVINE

Kanton Sarajevo

Grad Sarajevo

OPĆINA NOVI GRAD SARAJEVO

- Općinski načelnik -

Općinska služba za opću upravu i mjesne zajednice

Broj: 12-05-1087

Sarajevo, 10.09.2004. godine.

KANTONA SARAJEVO

Vlada Kantona Sarajevo

Premijer gospodin Denis Zvizdić

PREDMET: Zaključci sa sastanka Savjeta MZ «Alipašino polje C-I» i predstavnika etažnih vlasnika sa KJKP «Vodovod i kanalizacija», prosljeđuje se.

Na sastanku Savjeta mjesne zajednice i predstavnika etažnih vlasnika sa KJKP «Vodovod i kanalizacija» održanom dana 08.09.2004. godine doneseni su zaključci koje Vam u prilogu akta prosljeđujemo.

Prilog: zaključci sa navedenog sastanka

DOSTAVITI:

1. Naslovu
2. KJKP «Vodovod i kanalizacija»
3. Općinski načelnik
4. Savjetu MZ «Otoka»
5. Savjetu MZ «Olimpijsko selo»
6. Savjetu MZ «A. polje A-I» i MZ «A. polje A-II»
7. Savjetu MZ «A. polje B-I» i MZ «A. polje B-II»
8. Savjetu MZ «Dobrinja C»
9. Savjetu MZ «Saraj Polje»
10. Savjetu MZ «Staro Hrasno» i MZ «Čengić Vila»
11. Savjetu MZ «Dobrinja A» i MZ «Dobrinja B»
12. Savjetu MZ «Dobrinja D»
13. Općinskoj službi za opću upravu i MZ
14. a/a

PO OVLAŠTENJU OPĆINSKOG NAČELNIKA
POMOĆNIK OPĆINSKOG NAČELNIKA

Lalić Zeljko, profesor

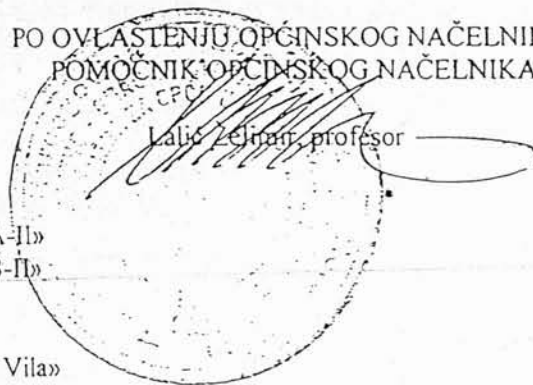

Bosna i Hercegovina
FEDERACIJA BOSNE I HERCEGOVINE
Kanton Sarajevo
Grad Sarajevo
OPĆINA NOVI GRAD SARAJEVO
MJESNA ZAJEDNICA «ALIPAŠINO POLJE C-I»
Broj : 12-05- 439/04
Sarajevo, 10.09.2004. godine.

Na osnovu člana 40. Pravila mjesne zajednice «Alipašino polje C-I» Savjet mjesne zajednice i predstavnici etažnih vlasnika na sastanku održanom 08.09.2004. godine donijeli su sljedeće

ZAKLJUČKE

1. Da se u potpunosti prihvati peticija građana koju su potpisali stanovnici Općine Novi Grad o smanjenju cijena komunalnih usluga (oko 20 000 ranije dostavljenih potpisa).
2. Krajnji cilj zahtjeva građana MZ «Alipašino polje C-I» i MZ «Alipašino polje C-II», kao i u peticiji pokretanje projekta i realizacija ugradnje mjerila za potrošnju vode u svakom stanu.
Do ispunjenja sljedećeg potrebno je da KJKP « Vodovod i kanalizacija» kao prelazno rješenje uradi sljedeće i to odmah:
 - e) Na svim ulazima gdje postoje kontrolna mjerila da se ista ukinu i stave van funkcije, a da se obračun utroška vode vrši preko glavnog mjerila i podjeli na ukupan broj članova u tim ulazima.
 - f) Da se prekine eksperiment utroška i naplate vode slobodnog pada i djela gdje se uključuje hidrofleks, te da se pristupi po odluci Vlade Kantona Sarajevo za obračun utroška vode po glavi stanovnika.
 - g) Da se u ulazima gdje su dotrajala mjerila utroška vode isti zamjene novim, a novi redovno baždiraju.
 - h) Da se obračun utroška vode od strane ovlaštenog lica KJKP «Vodovod i kanalizacija» nemože vršiti bez prisustva predstavnika građana tog ulaza.

DOSTAVITI:

1. Vladi Kantona Sarajevo
2. KJKP «Vodovod i kanalizacija»
3. Općinski načelnik
4. Općinska služba za opću upravu i MZ
5. Savjetima urbanih mjesni zajednica
6. a/a

PREDSJEDNIK
SAVJETA MJESNE ZAJEDNICE

Edin Habul



Obavještenje dostavljeno korisnicima usluga na području Alipašino polje



KANTONALNO JAVNO KOMUNALNO PREDUZEĆE
"VODOVOD I KANALIZACIJA" SARAJEVO
PREDUZEĆE ZA PROIZVODNJU I DISTRIBUCIJU VODE, ODVOĐENJE I PREČIŠĆAVANJE OTPADNIH VODA
Identifikacijski broj: 4200151950004
Sjedište: ul. Jaroslava Černija br. 8, tel: 237-655, 447-741; fax: 440-658, www.viksa.com.ba

OBAVJEŠTENJE

Poštovani korisnici,

Obavještavamo Vas da smo na zahtjev korisnika usluga sa područja Alipašino polje, iskazanog putem Zaključaka sa sastanka u Mjesnoj zajednici " Alipašino polje C-I i C-II", kao i sastanka održanog u KJKP "Vodovod i kanalizacija" Sarajevo sa predsjednicima Savjeta mjesnih zajednica, pomoćnikom načelnika općine Novi grad i resornog ministra, u periodu septembar-oktobar stavili van funkcije sva kontrolna mjerila po ulazima, nakon čega se obračun utroška vode vrši preko glavnog vodomjera za jednu tehnološku cjelinu (dvije ili tri zgrade-ulaza), a potrošnja dijeli na ukupan broj stanara u jednoj tehnološkoj cjelini.

S poštovanjem,

Generalni direktor

Pogon Vodovod tel:532-430, Pogon Kanalizacija tel: 668-260,
Sektor za tehn. poslove i razvoj tel: 532-430, Sektor za ekon. i prav. poslove tel: 534-886



Područje certifikacije:
Proizvodnja i distribucija vode i
odvođenje otpadnih voda

Prikaz prosječne i obračunate potrošnje u navedenom Objektu kol. stan. po godinama u kojem se vidi koliko je iznosila stvarna potrošnja u odnosu na obračunatu potrošnju.

godina	prosječan broj stanara	prosječna godišnja potrošnja po stanaru m3/st/mj	Prosječno obračunato m3/mjesečno
2001	440	12,4	5
2002	435	12,6	5
2003	410	11,6	5
01.-02. 2004	330	15	8
03.-08. 2004	164	20	8
2005	384	13,4	8
2006	360	11,6	8
2007	356	11,6	11,6
2008	348	11,9	11,9
2009	40	42	12
2010	40	42	12

Od maja 2008 god. počinje ugradnja doniranih vodomjera za individualno mjerenje utroška vode po stambenim jedinicama u navedenom objektu kolektivnog stanovanja (Pilot projekat Vlade Kantona Sarajevo). Vodomjeri su ugrađeni potrošačima koji su za to iskazali interes.

Tako se u 2009 i 2010 godini obračun potrošnje vode izmjerene na glavnom vodomjeru raspoređivao na 40 stanara, čime je prosječna godišnja potrošnja po stanaru porasla na 42 m3 mjesečno.

Od 01.09.2007 god. Vlade Kantona Sarajevo donosi Odluku o povećanju praga obračuna sa 8 na 12 m³ po stanaru za 30 dana za one objekte gdje potrošnja prelazi 12 m³ po stanaru.

Prilog br.5 : Dopis Ministarstva prostornog uređenja i zaštite okoliša broj:05-23-30551/07 od 24.01.2008 god.

Prilog br.6 : Dopis Ministarstva prostornog uređenja i zaštite okoliša broj:05-23-30551 od 10.04.2008 god.

Prilog br.7 : Odluka Vlade Kantona Sarajevo br. 02-05-18867-2/07

Prilog br.8 : Odluka Nadzornog odbora br.11-01/07

Prilog br.9 : Zaključak Nadzornog odbora br.18-03/07



Broj:05-23-30551/07
 Sarajevo, 24.01.2008. godine

KJKP“Vodovod i kanalizacija“
 Jaroslava Černija br.8. Sarajevo

PREDMET: Uvođenje vodomjera individualnim potrošačima u
 ulici N.Smailagića broj 11. Sarajevo

1. Ugradnja vodomjera se po pravilu vrši sa popisa verificiranih vodomjera od strane Instituta za standardizaciju, u skladu sa državnim Zakonom o standardizaciji i mjeriteljstvu. Samim time je jasno da se vodomjeri koji nisu prošli propisanu certifikaciju ne mogu ugrađivati, što je slučaj i sa vašim predloženim vodomjerom.
2. Obavezuje se KJKP“Vodovod i kanalizacija“ da izvrši ugradnju svih doniranih vodomjera bez posebnih uslovljavanja i to na slijedeći način:
 - a) Potrošačima koji su vršili redovno plaćanje utrošene vode prema izmjerenim količinama putem internih vodomjera da se uvažavaju računi, bez obzira na razliku u odnosu na stanje izmjereno preko zajedničkog brojila. Smatramo da izmjerene veličine odgovaraju realnom stanju potrošnje.
 - b) Potrošačima koji nisu izvršavali redovno plaćanje utrošene vode da se ugradnja vodomjera izvrši uz prethodno izmirenje dugovanja na način koji će biti dogovoren sa KJKP“Vodovod i kanalizacija“.

Prethodno je odlučeno iz razloga da se što prije omogući ugradnja doniranih vodomjera uvažavajući činjenicu da su redovne platiše uložile značajan trud u cilju prevazilaženja stanja neracionalne potrošnje, čime zaslužuju ovakav pristup rješenju.

Isto tako, značajan broj potrošača nije pokazao nikakvu zainteresiranost da izvrši svoju obavezu plaćanja potrošene vode, čime su sebe doveli u poziciju da im je moguće izvršiti ugradnju individualnih vodomjera na način koji je utvrđen od strane KJKP“Vodovod i kanalizacija“.

S poštovanjem



DOSTAVITI:

1. Naslovu
- ② Kućni savjet ul.N.Smailagića 11. n/r Mustafa Lipovac
3. Evidenciji
4. Arhivi



e-mail: prostorno@ks.gov.ba; www.ks.gov.ba
 Tel: + 387 (0) 33 562-086, Fax: + 387 (0) 33 562-177
 Sarajevo, Reisa Džemaludina Čauševića 1





Broj: 05-23-30551/07
Sarajevo, 10.04.2008. godine

KJKP "Vodovod i Kanalizacija"
Jaroslava Čermija broj 8. Sarajevo

Predmet: Uvođenje vodomjera individualnim potrošačima u ulici
N.Smailagića 11.

Dana 24.01.2008.godine smo vam se obratili sa dopisom, broj kao u naslovu, koji vam dostavljamo u prilogu.
Isto tako, dana 21.03.2008.godine smo dobili inovirani zahtjev od kućnog savjeta stanara iz ulice N.Smailagića br.11., koji vam, takođe, dostavljamo u prilogu.
Shodno navedenom molimo vas da odmah i bezuslovno izvršite ugradnju vodomjera iz *Pilot projekta*.
Smatramo općim interesom, iz više razloga, da se u ovom objektu izvrši ugradnja vodomjera *svim stanarima*, istovremeno.
Sve sporne detalje, kao što su neplaćeni računi za potrošenu vodu, riješiti ćemo zajednički, u roku od 4 mjeseca poslije implementacije predmetnog pilot projekta.

S poštovanjem,

M. IŠTAR
B. IŠTAR, dipl.pravnik

- Prilog:**
1. Naš dopis broj 05-23-30551/07 od 24.01.2008.godine,
 2. Inovirani zahtjev stanara ul.N.Smailagića br.11. od 20.03.2008.godine

- DOSTAVITI:**
1. Naslovu, n/r Generalni direktor Fahrudin Pilavdžić,
 2. Mustafa Lipovac, ul.N.Smailagića br.11. Sarajevo,
 3. Evidenciji,
 4. Arhivi



X

Bosna i Hercegovina
Federacija Bosne i Hercegovine
KANTON SARAJEVO
Vlada



²³¹⁴
Bosnia and Herzegovina
Federation of Bosnia and Herzegovina
CANTON SARAJEVO 19-07-07
Government

Broj: 02-05-18867-2/07
Sarajevo, 12.07.2007. godine

Ardic
17.07.07.g.
Alun

Na osnovu čl. 22. i 24. stav,2. Zakona o Vladi Kantona Sarajevo ("Službene novine Kantona Sarajevo", broj 24/03 - Prečišćeni tekst), Vlada Kantona Sarajevo, na 19. sjednici održanoj 12.07.2007. godine, donijela je

ODLUKU

o davanju saglasnosti Nadzornom odboru KJKP "Vodovod i kanalizacija" d.o.o. Sarajevo na Odluku o stavljanju van snage Odluke Upravnog odbora KJKP "Vodovod i kanalizacija" Sarajevo broj AB-30-5/03 od 30.04.2003. godine

I

Daje se saglasnost Nadzornom odboru KJKP "Vodovod i kanalizacija" d.o.o. Sarajevo na Odluku o stavljanju van snage Odluke Upravnog odbora KJKP "Vodovod i kanalizacija" Sarajevo broj AB-30-5/03 od 30.04.2003. godine.

II

Sastavni dio ove odluke je Odluka Nadzornog odbora KJKP "Vodovod i kanalizacija" d.o.o. Sarajevo broj: 11-01-07 od 17.04.2007. godine.

III

Ova odluka objavit će se u "Službenim novinama Kantona Sarajevo".



PREMIJER
Samir Silajdžić, dipl. pravnik

Dostaviti:

1. Predsjedavajući Skupštine Kantona Sarajevo
2. Premijer Vlade Kantona Sarajevo
3. Ministarstvo prostornog uređenja i zaštite okoliša
4. KJKP "Vodovod i kanalizacija" d.o.o. Sarajevo
(putem Ministarstva prostornog uređenja i zaštite okoliša)
5. Za objavu u "Službenim novinama Kantona Sarajevo"
6. Evidencija
7. Arhiva



e-mail: premijer@ks.gov.ba, www.ks.gov.ba
Tel: + 387 (0) 33 562-068, + 387 (0) 33 562-070
Fax: + 387 (0) 33 562-211
Sarajevo, Reisa Džemaludina Čauševića 1



ISO 9001:2000
Certifikat 15 100 00004

X

KJKP "Vodovod i Kanalizacija"
d. o. o. SARAJEVO,
ul. Jarašević Čermija 3

-Nadzorni odbor-
Izvod broj 11-01/07
Sarajevo, 17.04.2007. god.

U skladu sa članom 35 Statuta KJKP "Vodovod i kanalizacija" d. o. o. Sarajevo, Nadzorni odbor je na 11. sjednici održanoj dana 17.04.2007. godine, donio sljedeću:

ODLUKA

o stavljanju van snage Odluke Upravnog odbora KJKP "Vodovod i kanalizacija"
Sarajevo broj AB-30-S/03 od 30.04.2003. godine

I

Stavlja se van snage Odluka Upravnog odbora KJKP "Vodovod i kanalizacija" Sarajevo, broj AB-30-S/03 od 30.04.2003. godine, kojom se potrošačima vode u stambenim objektima sa više stambenih jedinica, gdje se očitavanje potrošnje vode vrši na zajedničkom mjerilu, obračunava i naplaćuje 8m³ vode po članu domaćinstva, ukoliko je izmjerena potrošnja veća od navedene količine, počev od 01.06.2003. godine.

II

Potrošačima vode u zgradama kolektivnog stanovanja, gdje se očitavanje potrošnje vode vrši na zajedničkom mjerilu, obračunavaće se i i naplaćivati stvarno potrošena količina vode izmjerena putem glavnog vodomjera u zgradi kolektivnog stanovanja, na način da se izmjerena potrošnja dijeli sa ukupnim brojem prijavljenih stanara.

III

Obračun i naplata iz stava II ove odluke vršiće se počevši od 01.09.2007. godine.

IV

Ova Odluka stupa na snagu nakon dobijanja saglasnosti od Vlade Kantona.

Obrazloženje

Budžetom Kantona Sarajevo za 2007. godinu nisu planirana sredstva na ime "Kompenzacije po osnovu obračuna 8m³ vode po članu domaćinstva potrošačima vode u stambenim objektima sa više stambenih jedinica sa zajedničkim mjerilom utroška, ukoliko je izmjerena potrošnja veća od 8m³". Obračun i naplata potrošnje vode od građana, nakon ratnog perioda počela je od 01.07.1997. godine.

Bilo je to vrijeme dosta loše situacije u oblasti stambenog fonda, mnoge stambene jedinice nisu bile opravljene, a brojne izbjegličke porodice su se nalazile u njima i nisu imale interes za opravku vodovodnih instalacija, posebno zajedničkih. Izmjerene količine potrošene vode ukazivale su na veoma loše stanje instalacija u zgradama usljed posljedica ratnih dejstava i dugog perioda neodržavanja istih.

To je bio povod za donošenje Odluke o primjeni mjere korekcije očitavanja potrošene vode svodenjem potrošnje prvo na 5m³ (Odluka Vlade Kantona Sarajevo broj 02-012-67/98 od 02.07.1998. godine, kojom se daje saglasnost Upravnom odboru preduzeća za primjenu ove korekcije). Nakon što se stanje nije bitno promijenilo donesena je i Odluka broj AB-30-5/03 od 30.04.2003. godine, o povećanju praga korekcije potrošnje vode sa 5m³ na 8m³, na koju je Vlada Kantona dala saglasnost Odlukom broj 02-05-9521-13/03 od 05.06.2003. godine.

Analizom efekata postignutih primjenom ove mjere utvrđeno je da je došlo do značajnog smanjenja potrošnja vode iznad 8m³ po članu domaćinstva.

Kao ilustraciju ovog podatka dajemo sljedeći pregled potrošnje:

- na dan 05.04.2004. godine 100.540 stanara trošilo je preko 8 m³ po stanaru
- na dan 04.04.2007. godine 25.141 stanara je trošilo preko 8 m³ po stanaru

Na osnovu svega naprijed navedenog evidentno je da je mjera korekcije potrošnje postigla željeni efekat.

Takođe, donošenjem Zakona o održavanju zajedničkih dijelova zgrada i upravljanja zgradama (Sl. novine Kantona Sarajevo broj 21/04), regulisana su prava i obaveza etažnih vlasnika i upravitelja u pogledu održavanja zajedničkih dijelova zgrada i instalacija. Primjena ovog Zakona je znatno uticala na saniranje kvarova unutar zgrada, što je za posledicu imalo smanjenje neracionalne potrošnje vode.

Provođenje Pilot projekta "Vodomjer u svaki stan", kojim su obuhvaćeni objekti gdje je zabilježena najveća neracionalna potrošnja, takođe je imalo za rezultat, da je u ovim zgradama došlo do smanjenja potrošnje vode.

U skladu sa svim naprijed navedenim donesena je odluka kao u dispozitivu ove odluke.

Dostavljeno:

- Ministarstvo prostornog uređenja i zaštite okoliša 2X,
- n/a

Predsjednik Nadzornog odbora



Faris Rašidagić, dipl. pravnik

32
61

X

U navedenom objektu kolektivnog stanovanja je vodomjerima za individualno mjerenje utroška vode do danas opremljeno 130 od ukupno 150 stambenih jedinica.

Pregled umanjnja za objekat kolektivnog stanovanja u ulici Nerkeza Smajlagića br.10, 11, 12 po godinama (u skladu sa gore navedenim Zaključcima Vlade Kantona Sarajevo) i ukupno u KM:

	Dispozicija KM za VM 36773
Do 1999 ukupno	-12.069,00
1999	-6.400,80
2000	-356,00
2001	-36.412,50
2002	-44.236,70
I-VI 2003	-18.051,10
VI-XII 2003	-8.701,30
2004	-25.238,10
2005	-29.808,90
2006	-18.589,70
2007	-14.138,55
2008	-5.141,65
2009	-18.817,75
2010	-19.726,15
I – VI 2011	-10.203,55
Ukupno:	-267.891,75

	Dispozicija KM za VM 36770
1999	-12.159,20
I - V 2000	-2.246,50
III - VIII 2004	-473,80
	-14.879,50

Dakle, KJKP „Vodovod i kanalizacija“ d.o.o Sarajevo je otpisalo iznos od 282.771,25 KM, ili drugačije rečeno Vlada Kantona je svojim zaključcima pomogla – subvencionirala navedeni objekat za iznos od 282.771,25 KM.

Stanari u objektu kol. stanovanja u ulici Nerkeza Smajlagića br.10,11,12 trenutno imaju dugovanja za utrošenu vodu i odvođenje otpadnih voda za period 1997-april 1999 god. 11.934,18 KM i od uvođenja pojedinačnih računa do danas 76.856,23 KM.

Dakle ukupan dug ovog objekta kol. stan. iznosi 88.790,41 KM.

U daljem tekstu dajemo preglede stanara u ovom obj. kol. stanovanja sa iznosima dugovanja uz napomenu da je iz pojedinačnih kartica potrošača vidljivo da pojedinci plaćaju ili ne plaćaju vodu bez obzira na to dali imaju ugrađen pojedinačni vodomjer ili ne.

Primjer u ulazu br. 10:

1. Š - 339457 Lagumđija Vildana –redovno plaća – ima ugrađen vodomjer
2. Š – 146489 Durković Zičrija – ne plaće – ima ugrađen vodomjer

Primjer u ulazu br. 11:

1. Š – 146573 Durak Hilmo – Redovno plaća – ima ugrađen vodomjer
2. Š – 146550 Bogilović Fatima – ne plaća – na zajedničkom vodomjeru
3. Š – 146540 Kuč Zeno – redovno plaća od ugradnje vodomjera dug 4.011 KM

Primjer u ulazu br. 12:

1. Š-146663 Luinović Bećir – redovno plaća – prijavljen na zajedničkom vodomjeru
2. Š- 146691 Mahović Duran – redovno plaća od ugradnje vodomjera dug 4.783 KM – ima ugrađen vodomjer

Prilog br.10. Spiskovi stanara po ulazima u navedenom objektu kol. stanovanja sa dugovanjima

Prilog br.11 Dopisi stanara Objekta kol. stan. ulice Nerkeza Smajlagića br. 10,11,12

Upravitelj NEMA UPRAVITELJA

Predstavnik etažnih vlasnika : Memović Fehim

Šifra Stara
KS : 35228 šifra: 3964000 Ulica : NERKEZA SMILAGIĆA Kuć.Br. : 10 Stanara u KS : 40

VM: 36773 Hod: 777 ROH: 5 ZS: 1 Prijava/Odjava: 1

Rbr.	Šifra	Potrošač	Stanara	Prijava/Odjava	Saldo
1	146491	ALIJANOVIĆ ASIM	4	1 Prijava	868.85
2	330661	BAJREKTAREVIĆ HASRETA		1 Prijava	32.75
3	146502	BAŠIĆ EMINA		1 Prijava	58.05
4	146503	BOŽOVIĆ VIDOJA	1	1 Prijava	624.44
5	339456	DRLJAČA NEBOJŠA		1 Prijava	-1.15
6	146489	DURKOVIĆ ZIČRIJA		1 Prijava	3,599.85
7	146519	HANDŽIĆ SENAD		1 Prijava	123.1
8	146508	JAMAKOSMANOVIĆ SAFET		1 Prijava	0
9	146492	JOZIĆ ILIJA		1 Prijava	22.2
10	340426	KAŠNECOVIĆ ŠEMSA		1 Prijava	591.55
11	297213	KEMENC VLADO		1 Prijava	8.35
12	339455	KOKIĆ HILMO		1 Prijava	3,026.65
13	339452	KRUPALIJA ZAJKO		1 Prijava	500.45
14	146511	KUDIN SAFET		1 Prijava	103.7
15	146505	KUDŽELIĆ VESELJKO		1 Prijava	42.9
16	339457	LAGUMDŽIJA VILDANA		1 Prijava	11
17	146515	LAZAREVIĆ MILIVOJE		1 Prijava	17.05
18	319460	LIPOVAC HARIS		1 Prijava	14.65
19	146498	LOKMER ELZA		1 Prijava	478.15
20	146576	MEMIĆ BHRUDIN		1 Prijava	1,614.7
21	146510	MEMOVIĆ FEHIM		1 Prijava	312.25
22	344577	MEĐUSELJAC ASIM		1 Prijava	330.05
23	146514	MIŠUT JUSUF		1 Prijava	612.47
24	344579	MUJKANOVIĆ EDIN		1 Prijava	144
25	146495	PAMUK BRANKA		1 Prijava	154.05
26	146496	PETRESIN RUŽICA		1 Prijava	243.15
27	146507	PLEH JASMINKA		1 Prijava	316.85
28	146531	PRNJAVORAC MUSTAFA		1 Prijava	15.85
29	339454	PRODANOVIĆ DOJČILO		1 Prijava	475.95
30	146523	PULIĆ ALMIN		1 Prijava	14.65
31	146500	SALMAN NUHAN		1 Prijava	148.35
32	146528	SAVIĆ GOSPAVA		1 Prijava	12.15
33	146501	SMAJIĆ MIRJANA	1	1 Prijava	1,351.7
34	293000	SMAJLOVIĆ AZRA I DŽELO JASMIN		1 Prijava	11
35	146512	SULTANOVIĆ ALMASA		1 Prijava	43.6
36	308541	TAHIROVIĆ JASMIN I SANELA		1 Prijava	134.2
37	146490	VUČINIĆ SULJO		1 Prijava	155.45
38	339451	ŠKRIJELJ FATIMA		1 Prijava	1,041.25
39	146506	ŽDRALOVIĆ NIMETA		1 Prijava	0
40	146527	ČAVKUŠIĆ JAKA		1 Prijava	46.05
41	146517	ČIRIĆ ZIJADA		1 Prijava	48.8

Upravitelj NEMA UPRAVITELJA

Predstavnik etažnih vlasnika :

šifra KS : 35228 Stara šifra : 3964000 Ulica : NERKEZA SMILAGIĆA Kuć.Br. : 10 Stanara u KS : 40
VM : 36773 Hod : 777 ROH : 5 ZS : 1 Prijava/Odjava: 1

Rbr.	Šifra	Potrošač	Stanara	Prijava/Odjava	Saldo
42	146493	ČOSOVIĆ MUJO		1 Prijava	77.25
Ukupno :			6		17,426.31

3 stanara na zajedničkom vodomjeru - 2.844,99 KM
39 stanara sa vodomjerima 14.581,32 KM

17 potrošača redovno plaća - 399,05 KM
25 potrošača imaju dugovanja - 17.027,26 KM

Ukupno sva tri ulaza:

20 stanara na zajedničkom vodomjeru 20.040,12 K
130 stanara sa vodomjerima 56.816,11 K

83 potrošača redovno plaća 1.387,33 KM
67 potrošača imaju dugovanja 75.468,90 KM

Upravitelj TIP -TOP

Predstavnik etažnih vlasnika : DERVIŠEVIĆ ISMET 542-824

Šifra Stara
KS : 35228 šifra : 3964000 Ulica : NERKEZA SMILAGIĆA Kuć.Br. : 11 Stanara u KS : 40

VM : 36773 Hod : 777 ROH : 5 ZS : 1 Prijava/Odjava: 1

Rbr.	Šifra	Potrošač	Stanara	Prijava/Odjava	Saldo
1	146559	AHMIĆ MIMO		1 Prijava	14.3
2	146536	BALIĆ BESIM		1 Prijava	4,150.8
3	146592	BALIĆ FADIL I ESMA		1 Prijava	19.55
4	146551	BEGANOVIĆ ADILA		1 Prijava	29.7
5	146578	BEGIĆ SADIK		1 Prijava	488
6	313422	BIHORAC MIRZA		1 Prijava	12.2
7	146550	BOGILOVIĆ FATIMA	4	1 Prijava	5,896.4
8	146574	BOJČIĆ SALKO		1 Prijava	150.8
9	146554	DEDOVIĆ AMIR		1 Prijava	2.4
10	146558	DEMIROVIĆ FIKRET		1 Prijava	212.25
11	146534	DEREK MARIJA		1 Prijava	65.75
12	146567	DERVIŠEVIĆ ISMET		1 Prijava	1,622.1
13	338446	DESPOT NEĐO		1 Prijava	1,306.65
14	146573	DURAK HILMO		1 Prijava	21.95
15	346146	FETINCI EDIN		1 Prijava	15.85
16	310468	HADŽIMUSOVIĆ SADIJA		1 Prijava	14.65
17	146569	HAJLAKOVIĆ BADEMA		1 Prijava	2,946.85
18	348974	HAMBELIĆ ALMIR	1	1 Prijava	179.6
19	146571	HANDŽIĆ ENVER		1 Prijava	9.75
20	346145	HANDŽIĆ MUHAMED		1 Prijava	11
21	146557	ISIĆ HIVZIJA		1 Prijava	182.15
22	338478	JAGANJAC JUSUF		1 Prijava	460.55
23	146553	KURTO AVDO		1 Prijava	17.1
24	338477	KUČ NUSRETA		1 Prijava	1,992.45
25	146540	KUČ ZENO		1 Prijava	4,011.75
26	146572	LIPOVAC MUSTAFA		1 Prijava	818.75
27	346125	LUKOVAC IBRAHIM		1 Prijava	30.5
28	146543	MAHMUTOVIĆ NURKO		1 Prijava	4,252.35
29	146539	MAKIĆ JELA		1 Prijava	142.75
30	146560	MALIĆ MIRALEM		1 Prijava	2,611.6
31	330636	MEŠIĆ ĆAMILA		1 Prijava	58.55
32	146555	NALO JASMINKA		1 Prijava	17.1
33	291388	PEPIĆ ADNAN		1 Prijava	269
34	146546	SALIHU GANI		1 Prijava	396.55
35	146538	SARIĆ BIBA		1 Prijava	537.35
36	329077	SEJDIĆ MIRSAD		1 Prijava	8.5
37	146562	TAHIROVIĆ NIJAZ		1 Prijava	17.1
38	293284	VOJVODIĆ ĐURO		1 Prijava	3.65
39	146563	VUJIN MIROSLAVA		1 Prijava	66.15
40	317808	ZEĆO ALMA		1 Prijava	179
41	317735	ZUKIĆ EDINA		1 Prijava	4.9
42	146568	ŠKANDRO MEVLA		1 Prijava	1.2

Upravitelj TIP-TOP

Predstavnik etažnih vlasnika : DERVIŠEVIĆ ISMET 542-824

Šifra KS : 35228 Stara šifra : 3964000 Ulica : NERKEZA SMILAGIĆA Kuć.Br. : 11 Stanara u KS : 40
VM: 36773 Hod: 777 ROH: 5 ZS: 1 Prijava/Odjava: 1

Rbr.	Šifra	Potrošač	Stanara	Prijava/Odjava	Saldo
43	146547	ĆATOVIĆ RABIJA		1 Prijava	9.75
			Ukupno :	5	33,259.3

2 stanara na zajedničkom vodomjeru - 6.076,00 KM
41 stanar sa vodomjerima 27.183,30 KM

19 potrošača redovno plaća 260,56 KM
24 potrošača imaju dugovanja 32.998,74 KM

Upravitelj SARAJEVOSTAN 716-640

Predstavnik etažnih vlasnika : MUHOVIĆ HAMED 546-648

Šifra KS : 35228 Stara šifra : 3964000 Ulica : NERKEZA SMAILAGIĆA Kuć.Br. : 12 Stanara u KS : 40

VM : 36773 Hod : 777 ROH : 5 ZS : 1 Prijava/Odjava: 1

Rbr.	Šifra	Potrošač	Stanara	Prijava/Odjava	Saldo
1	146641	ANDABAG ANDŽA	1	1 Prijava	334.65
2	146672	BAJRIĆ KEMAL		1 Prijava	15.85
3	146638	BAŠIĆ EJUB		1 Prijava	6.1
4	146640	BEGIĆ RAMIZA		1 Prijava	7.32
5	295627	BUČAJ RASIM		1 Prijava	12.2
6	365555	DRAKOTUSKI JASNA	1	1 Prijava	62.95
7	146687	DUMAN BEĆIR		1 Prijava	3.65
8	146667	DURAKOVIĆ HASAN		1 Prijava	1,912
9	302393	EFENDIĆ IFETA		1 Prijava	883.35
10	328230	HADŽIFEJZOVIĆ SAFET		1 Prijava	244.05
11	146630	HAJDAREVIĆ ESAD		1 Prijava	1,012.5
12	146702	HANDŽIĆ MUHAMED		1 Prijava	11
13	146686	HANKIĆ MEDIHA	1	1 Prijava	16.65
14	146662	HOTA HASIBA		1 Prijava	6.1
15	146636	HUSELJIĆ SEAD		1 Prijava	28.05
16	146692	IVANOV MILOJKA		1 Prijava	8.55
17	146676	KALABA MILENA		1 Prijava	43.9
18	146688	KARIĆ NUSRET		1 Prijava	6.1
19	146648	KAVAZOVIĆ MEHMED		1 Prijava	461.6
20	291162	KENJIĆ LJILJANA		1 Prijava	17.35
21	146673	KOJIĆ CVJETKO		1 Prijava	0
22	146689	KOVAČ GORDANA		1 Prijava	12.2
23	146651	KOVAČEVIĆ VEJSIL		1 Prijava	23.15
24	146683	KRAJINA ENVER		1 Prijava	4.95
25	304120	KREJIĆ VESELKO	4	1 Prijava	3,377.8
26	146663	LUJNOVIĆ BEĆIR	2	1 Prijava	29.3
27	291472	LUKIĆ DIVNA		1 Prijava	0
28	146639	MAHMUTOVIĆ FIKRET		1 Prijava	6.1
29	146697	MAHMUTOVIĆ SEVLETA	1	1 Prijava	14.65
30	146691	MAHOVIĆ DURAN		1 Prijava	4,783.35
31	146635	MEHMEDBAŠIĆ KEMAJLA		1 Prijava	812.55
32	310289	MIRVIĆ SAMIR		1 Prijava	19.5
33	146654	MUHAREMAGIĆ BAHRIJA		1 Prijava	384.65
34	146655	MUHOVIĆ HAMED		1 Prijava	11.1
35	146685	MULABDIĆ ZEKIJA	4	1 Prijava	1,880.83
36	146694	MUMINOVIĆ HUSNIJA		1 Prijava	272.85
37	146644	MUSA RADA	1	1 Prijava	14.65
38	146657	NIČEVIĆ SABIT		1 Prijava	4.9
39	302787	OBRENOVIĆ ĐORĐO		1 Prijava	11
40	290218	PAČO MEHO		1 Prijava	41.45
41	146642	RADOVIĆ KRSTO		1 Prijava	13.4
42	313289	RAKITA BILJANA		1 Prijava	8.55

Upravitelj SARAJEVOSTAN 716-640

Predstavnik etažnih vlasnika : MUHOVIĆ HAMED 546-648

šifra Stara
KS : 35228 šifra: 3964000 Ulica : NERKEZA SMAILAGIĆA Kuć.Br. : 12 Stanara u KS : 40

VM: 36773 Hod: 777 ROH: 5 ZS: 1 Prijava/Odjava: 1

Rbr.	Šifra	Potrošač	Stanara	Prijava/Odjava	Saldo
43	296106	RIBIĆ JUSO		1 Prijava	11
44	146659	SABLJICA NUSRET		1 Prijava	13.75
45	287288	SALIHović MUSTAFA		1 Prijava	24.4
46	346761	SARAČEVIĆ JASMINKA		1 Prijava	11
47	294613	SULEJMANI REMZIJA		1 Prijava	6.1
48	146679	TANKOSIĆ ZORAN		1 Prijava	18.8
49	146652	TANOVIĆ ZIJAD		1 Prijava	14.65
50	146665	TERZIĆ FATIMA	4	1 Prijava	3,237.2
51	146656	TESKEREDŽIĆ SEAD		1 Prijava	780.45
52	277940	TOPUZ NAZIF		1 Prijava	39.9
53	146653	TURULJA SENA		1 Prijava	2,182.25
54	328232	VILIĆ IGBALA	2	1 Prijava	1,828
55	146637	VRICKO VILDANA	2	1 Prijava	192.35
56	146682	ZUBAN SALIH		1 Prijava	774.77
57	296105	ŠIMIĆ KARLO	1	1 Prijava	-13.55
58	333186	ŠIRBIĆ NERMIN	2	1 Prijava	29.3
59	295658	ŠUKAR ALMA		1 Prijava	17.05
60	146661	ŠUNJIĆ LJILJANA		1 Prijava	28.05
61	146632	ŠURBEK ANKICA	1	1 Prijava	19.65
62	296107	ŠUŠNJAR SLOBODANKA	2	1 Prijava	94.7
63	146631	ŽDRALOVIĆ MIRZA		1 Prijava	9.75
64	146643	ČASAR MARIJA		1 Prijava	14.35
65	146645	ĐULIĆ ENES		1 Prijava	15.85
Ukupno :			29		26,170.62

15 stanara na zajedničkom vodomjeru - 11.119,13 KM
50 stanara sa vodomjerima 15.051,49 KM

47 potrošača redovno plaća 727,72 KM
18 potrošača imaju dugovanja 25.442,90 KM

Nada

**“TIP-TOP“ D.O.O.
SARAJEVO**



PREDUZEĆE ZA UPRAVLJANJE NEKRETNINAMA

Sarajevo Francuske revolucije 99

Transakcijski račun: HVB-CPB 129-107-10009745-26

PDV . 200483280002 Kan.sud Sarajevo UF/I 233557

IB . 4200483280002 Porezni broj: 01354197 Telefon/fax ++ 387 33 429-585...+61 488-549

**Za objekat kolektivnog stanovanja:
NERKEZA SMAILAGIĆA 10
Predstavnik et. vl. : Memović Fehim
Kontakt tel: :033 /458-818 i 062 /322-078**

Archie
10.12.07.g.
[Signature]

Broj: TT 127/07
Sarajevo, 07.12.2007.godine.

“VODOVOD I KANALIZACIJA” KJKP
Jeroslava Černija br. 8 – 71000 Sarajevo

PREDMET: Urgent na zahtjev stanara stambenog objekta Nerkeza Smailagića br. 10

Obzirom da Vi šaljete izvještaj ujedno za sva tri ulaza: N. Smailagića br. 10,11,12- molimo Vas da **ubuduće šaljete izvještaj na adresu : N. Smailagića 10**-odvojeno, i da se imena stanara N. Smailagića 10 poredaju po redoslijedu kao prije.

Stanari takođe traže **da se mjerenje potrošnje vode vrši na njihovim brojilima**, kao i to **da se izvrši korekcija računa za : septembar, oktobari novembar 2007.**

Napomena: Upravitelj je -prekontrolisao komplet instalacije na ulazu br.10 i 11 te ustanovio da nema curenja nigdje .

U prilogu dostavljamo Vam presjek potrošnje za ova tri mjeseca:

1)Brojila su očitana : 06.09.2007 u prisustvu.:

-predst. et. vl. Memović Fehima i Alijanović Asima

	Broj	Zbir (G+B)	Broj stanara
Gornje brojilo	17 979,00	22 189,00	93
Donje brojilo	4210,00		

2) Brojilo očitani dana: 06.12.2007. u prisustvu:

-predst. et. vl. Memović Fehim, predstavnici "TIP-TOP"-a (Fakić Rahim i Faik)

	Broj	Zbir (G+B)	Broj stanara
Gornje brojilo	19 040,00	24 010,00	93
Donje brojilo	4970,70		

X

Razlika između ova dva očitavanja , ukazuje da se ne radi o potrošnji koju Vi navodite.
već o potrošnji koja iznosi: **6,52 m3/članu**.

S poštovanjem!

Direktor "TIP-TOP" d.o.o.:
Fadić Hasib s.r.



Dostavljeno:

- Naslovu 1x
- ovlaštenim predstavnik etažnih vlasnika
- arhivi društva 1x

X



KANTONALNO JAVNO KOMUNALNO PREDUZEĆE
"VODOVOD I KANALIZACIJA" d.o.o. SARAJEVO
PREDUZEĆE ZA PROIZVODNJU I DISTRIBUCIJU VODE, ODVOĐENJE I PREČIŠĆAVANJE OTPADNIH VODA
PDV-IB: 200151950004, ID: 4200151950004
Por. br.: 01841358, Mat. br.: 20187646, Kantonalni sud Sarajevo, broj rješenja: UF/I-2574/05
Sjedište: ul. Jaroslava Čermija br. 8, tel: 237-655, 447-741; fax: 440-658, www.viksa.ba

"TIP-TOP" D.O.O.
PREDUZEĆE ZA UPRAVLJANJE NEKRETNINAMA
Ul.Francuske revolucije br. 99
71000 SARAJEVO

Sarajevo, 13.12.2007 god.
Broj: 4353 /07

Predmet: Odgovor na dopis

U vezi Vašeg dopisa broj TT 127/07 od 07.12.2007 godine, u kojem prenosite reklamaciju potrošača na obračunatu prekomjernu potrošnju vode u zgradi kolektivnog stanovanja na adresi Nerkeza Smailagića br.10, obavještavamo Vas o sljedećem:

KJKP "Vodovod i kanalizacija" d.o.o. Sarajevo je 2004 godine, na zahtjev korisnika usluga sa područja Alipašino polje, iskazanog putem Zaključaka sa sastanka u Mjesnoj zajednici "Alipašino polje C-I i C-II" kao i sastanka održanog u KJKP "Vodovod i kanalizacija" d.o.o. Sarajevo sa predsjednicima Savjeta mjesnih zajednica, pomoćnikom načelnika opštine Novi Grad i resornog ministra, u periodu septembar-oktobar stavilo van funkcije sva kontrolna mjerila po ulazima, nakon čega se obračun utroška vode vrši preko glavnog vodomjera za jednu tehnološku cijelinu (dvije ili tri zgrade-ulaza), a potrošnja dijeli na ukupan broj stanara u jednoj tehnološkoj cijelini.

U skladu sa tim, ovakav nači obračuna se primjenjuje i u zgradama na adresi Nerkeza Smailagića br.10,11 i 12 (što je vidljivo i iz skice koju Vam dostavljamo u prilogu) a spiskovi stanara u ova tri ulaza su objedinjena na jednoj zajedničkoj šifri potrošača.

Na glavnom vodomjeru preko kojeg se snabdijevaju ova tri ulaza evidentirana je prekomjerna potrošnja u čije uzroke mi ne ulazimo, tako da KJKP "Vodovod i kanalizacija" d.o.o. Sarajevo nije u mogućnosti da izvrši korekciju računa za traženi period.

S poštovanjem,

Sinc Pacu



2
Direktor
W. Avdović
Pilavdžić Fahrudin, dipl.ing.maš.

31258 (6-11-07)

X



KANTONALNO JAVNO KOMUNALNO PREDUZEĆE
"VODOVOD I KANALIZACIJA" d.o.o. SARAJEVO
PREDUZEĆE ZA PROIZVODNJU I DISTRIBUCIJU VODE, ODVOĐENJE I PREČIŠĆAVANJE OTPADNIH VODA
PDV-IB: 200151950004, ID: 4200151950004
Por. br.: 01841358, Mat. br.: 20187646, Kantonalni sud Sarajevo, broj rješenja: UF/1-2574/05
Sjedište: ul. Jaroslava Čermija br. 8, tel: 237-655, 447-741; fax: 440-658, www.viksa.ba

Sarajevo, 10.09.2007 god.
Broj: 123/07

Zgrada kolektivnog stanovanja
Ul. Nerkeza Smajlovića br. 10,11 i 12,
Sarajevo

Ovlašteni predstavnik stanara:
Memović Fehim

Predmet: Obavještenje

Od aprila 2003 godine, na osnovu Odluke Vlade primjenjivana je mjera korekcije računa, tako što se potrošnja preko 8 m³ po članu domaćinstva/mjesec nije fakturisala, a naše preduzeće je bilo adekvatno obeštećivano sredstvima iz budžeta Kantona.

U skladu sa Odlukom Vlade Kantona, od 01 septembra 2007.godine potrošačima vode u zgradama kolektivnog stanovanja, gdje se očitavanje potrošnje vode vrši na zajedničkom mjerilu, obračunavat će se i naplaćivati stvarno potrošena količina vode izmjerena putem glavnog vodomjera, na način da se izmjerena količina dijeli sa ukupnim brojem prijavljenih stanara.

Kako bi se izbjegla iznenađenja izazvana eventualno visokim računima za potrošenu vodu od septembra ove godine, obavještavamo Vas da smo uvidom u analizu potrošnje vode u zgradi kolektivnog stanovanja (na bazi očitane potrošnje vode na vodomjeru) u ulici Nerkeza Smajlovića br.10,11 i 12, Sarajevo (šifra potrošača 35228), utvrdili da je mjesečna potrošnja u augustu 2007 .godine iznosila **16.52m³** vode po stanaru.

Molimo Vas da, u saradnji sa ovlaštenim upraviteljem, hitno preduzmete mjere na saniranju kvarova na unutrašnjim vodovodnim instalacijama.

Ovom prilikom Vas također obavještavamo da ćemo, ukoliko prilikom narednog očitavanja utroška vode utvrdimo neracionalnu potrošnju vode, biti prinuđeni da izvršimo isključenje Vašeg objekta iz sistema snabdijevanja vodom, a u skladu sa čl. 17. Zakona o komunalnim djelatnostima.

S poštovanjem,



2
Direktor
W. Čerović

Pilavdžić Fahrudin, dipl.ing.maš.

X

12.06.2008
17.06.2008
12.06.2008

17.06.2008
12.06.2008
12.06.2008

OPĆINA NOVI GRAD
KUĆNI SAVJET
 Nerkeza Smailagića, 11

Sarajevo, 11. 06. 2008 god.

KJKP »Vodovod i Kanalizacija«
Jaroslava Černija broj 8
Sarajevo

n/r Generalnog direktora
 Fahrudina Pilavdžića

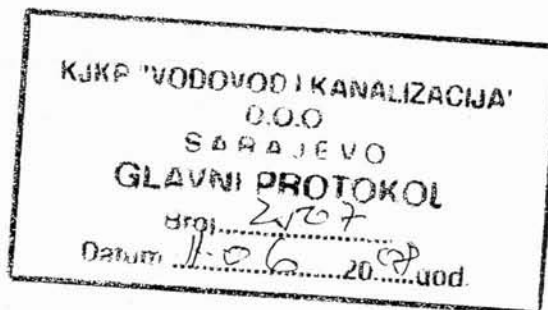

Kontakt osoba: Mustafa Lipovac
 Tel. 033/542-986

Predmet: Očitavanje pomoćnih vodomjera u »Objektu kolektivnog stanovanja« ulaz Nerkeza Smailagića 10 i 11

Već 5 mjeseci stanari ulaza Nerkeza Smailagića broj 10 i broj 11 sami očitavaju svoja dva pomoćna mjerila za potrošnju vode u svojim ulazima. Po očitavanju komisijski sastavljamo zapisnik očitavanja i obračunavamo potrošnju vode po jednom članu, a stanari sami to množe sa brojem svojih članova. Sve ovo javno oglašavamo na našoj oglasnoj ploču, ali nakon dobijanja računa od strane VIK-a za određen mjesec.

Ovo sve radimo uz dozvolu Ministarstva prostornog uređenja i zaštite okoliša Kantona Sarajevo pod brojem: 05-23-30551/07 od 24.01.2008. godine. Naš Zbor stanara i Kućni savjet već 5 godina zahtjeva da nam se računi za potrošnju vode šalju sa očitavanja naših pomoćnih mjerila. Naši zahtjevi se ne uslišavaju niti nam se pismeno odgovara. U 2003. godini smo poslali 5 zahtjeva ni na jedan nam nije odgovoreno od strane zaduženih radnika VIK-a. Slali smo zahtjev Ministarstvu prostornog uređenja u 2004. godini. Ni oni nisu odgovorili, ali su naredili da se pomoćna brojila počnu očitavati, jer su to brojila VIK-a i po njima smo ranije plaćali svoju potrošnju.

Međutim, očitavanje naših pomoćnih mjerila je bilo samo dva mjeseca: treći i četvrti 2004. godine. Tad nam je obećano da će nam otpisati dug iz 2003. godine (radi propusta VIK-a). Zaista, tako je bilo dva mjeseca, računi normalni i otpisani dugovi. Već u 5 mjesecu vraćen je otpisan dug i ponovo se počelo sa očitavanjem jednog glavnog mjerila iz ulaza Nerkeza Smailagića 12. To je trajalo sve do decembra 2007. godine, a od tada sami očitavamo i obračunavamo potrošnju u svojim ulazima.

Vaša služba i dalje šalje račune sa zbirnog vodomjera i oni su enormni. Naši zapisnici i obračuni dokazuju pravu potrošnju, koju prikazujemo nadalje u našoj analizi. Smatramo da smo locirali glavni vodomjer u ulazu Nerkeza Smailagića broj 12, da je nepouzdan. Taj vodomjer je vaše vlasništvo i trebao bi biti ispravan. Mi godinama dokazujemo da je tu problem. Zato Vas molimo naredite vašoj službi da odradi svoj posao kako treba.

Naša sva tri ulaza su ušli u Pilot projekat »Vodomjer u svaki stan« i želimo da se ispoštuje obaveza prema tom projektu od strane svih koji su u njegu uključeni.

Nadalje, tražimo da vaši inkasanti za očitavanje stanja vodomjera očitavaju pomoćne vodomjere uz asistenciju naša dva povjerenika gospodina Ismeta Derviševića –ulaz broj 11 i Fehima Memovića – ulaz broj 10.

Samo ovaj način ćemo priznati VIK-u prilikom plaćanja računa za potrošnju vode i nikako drugačije.

ANALIZA POTROŠNJE VODE U ULICI NERKEZA SMAIAGIĆA 10,11 i 12

Mjesec i god.	Broj 10 pom.. mjer.	Broj 11 pom. mjer.	Broj 12	ZAJEDNO
	A	B	C = C - (A+B)	
Jan / 08	438:93=4,70	665:115=5,78	3046:145=21,00	4149:353=11,75
Feb / 08	492:93=5,30	627:115=5,45	2633:140=18,80	3752:348=10,78
Mar / 08	405:93=4,35	613:112=5,47	3070:140=21,47	4088:348=11,60
Apr / 08	534:93=5,74	630:112=5,62	2972:139=21,38	4136:344=12,02
Maj / 08	657:93=7,07	679:112=6,06	3170:134=23,65	4506:339=13,29

PRILOG:

- 1.- Kopije zapisnika za 01 mjesec 2008. godine i obračuna VIK-a;
- 2.- Kopije zapisnika za 02 mjesec 2008. godine i obračuna VIK-a;
- 3.- Kopije zapisnika za 03 mjesec 2008. godine i obračuna VIK-a;
- 4.- Kopije zapisnika za 04 mjesec 2008. godine i obračuna VIK-a;
- 5.- Kopije zapisnika za 05 mjesec 2008. godine i obračuna VIK-a;
- 6.- Kopija obavještenja VIK-a

Dostaviti:

- 1.- Naslovu, n/r Generalni direktor Fahrudin Pilavdžić
- 2.- Ministarstvu prostornog uređenja i zaštita okoliša
Kantona Sarajevo
- 3.- Arhivi

KUĆNI SAVJET:

- 1.- Miroslava Vujin
- 2.- Balić Besim
- 3.- Begić Sadik
- 4.- Hadžimušić Halil
- 5.- Hajlaković Ismar
- 6.- Jaganjac Jusuf

B. Besim

Sadik

Halil

Ismar

Jusuf



KANTONALNO JAVNO KOMUNALNO PREDUZEĆE
"VODOVOD I KANALIZACIJA" d.o.o. SARAJEVO
PREDUZEĆE ZA PROIZVODNJU I DISTRIBUCIJU VODE, ODVOĐENJE I PREČIŠĆAVANJE OTPADNIH VOĐA
PDV-IB: 200151950004, ID: 4200151950004
Por. br.: 01841358, Mat. br.: 20187646, Kantonalni sud Sarajevo, broj rješenja: UF/I-2574/05
Sjedište: ul. Jaroslava Černija br. 8, tel: 237-655, 447-741; fax: 440-658, www.viksa.ba

PREDSTAVNIK ETAŽNIH VLASNIKA
Gdin.Lipovac Mustafa
Ul.Nerkeza Smailagića br.11
71000 SARAJEVO

Sarajevo, 30.06.2008 god.
Broj: 3018 /08

Predmet: Odgovor na dopis

U vezi Vašeg prigovora na način očitavanja vodomjera od 11.06.2008 godine, obavještavamo Vas o sljedećem:

KJKP "Vodovod i kanalizacija" d.o.o. Sarajevo je, na zahtjev korisnika usluga sa područja Alipašino polje, iskazanog putem Zaključaka sa sastanka u Mjesnoj zajednici "Alipašino polje C-I i C-II" kao i sastanka održanog u KJKP "Vodovod i kanalizacija" d.o.o. Sarajevo sa predsjednicima Savjeta mjesnih zajednica, pomoćnikom načelnika opštine Novi Grad i resornog Ministra, u periodu septembar-oktobar 2004 godine, stavilo van funkcije sva kontrolna mjerila po ulazima, nakon čega se obračun utroška vode vrši preko glavnog vodomjera za jednu tehnološku cijelinu (dvije ili tri zgrade-ulaza), a potrošnja dijeli na ukupan broj stanara u jednoj tehnološkoj cijelini.

U skladu sa tim, ovakav način obračuna se primjenjuje i u zgradama na adresi Nerkeza Smailagića br.10,11 i 12 a spiskovi stanara u ova tri ulaza su objedinjena na jednoj zajedničkoj šifri potrošača. Obzirom na navedeno, KJKP "Vodovod i kanalizacija"d.o.o. Sarajevo nije u mogućnosti da udovolji Vašem zahtjevu i stanarima u ulazima 10 i 11 vrši obračun i fakturisanje na osnovu očitavanja na sporednim vodomjerima.

Ovom prilikom Vas obavještavamo i da su u okviru projekta Vodomjer u svaki stan obezbjeđeni vodomjeri za Vašu zgradu čija je ugradnja, kako smo obavješteni, već počela.

Za sve dodatne informacije obratite se našem Centru za potrošače na telefon: 237-655 / lok.137 i 141.

S poštovanjem,

Pacu

SN



l
Direktor
W. Avdović

Pilavdžić Fahrudin, dipl.ing.maš.

Bosna i Hercegovina
Federacija Bosne i Hercegovine
KANTON SARAJEVO
Ministarstvo prostornog uređenja i
zaštite okoliša



Bosnia and Herzegovina
Federation of Bosnia and Herzegovina
CANTON SARAJEVO
Ministry of Physical Planning and
Environmental Protection

Broj: 05-14-25778/10
Sarajevo, 23.11.2010.godine

KJKP "Vodovod i kanalizacija" d.o.o. Sarajevo
Ul. Jaroslava Černija br.8
71000 SARAJEVO



Avdić M.
02.12.2010
[Signature]

PREDMET: Zahtjev za rješavanje duga, dostavlja se

U prilogu akta Vam dostavljamo zahtjev sa ostalim priložima zaprimljen od stanara iz ulice Nerkeza Smailagića broj 10,11 i 12 od 18.11.2010.godine, na nadležno rješavanje.

S poštovanjem,

Prilog:
-Kao u tekstu

Dostaviti:

- Naslovu
- Evidencija
- Arhiva



MINISTAR

[Signature]
Abdo Jusić, dipl.pravnik



web: <http://mpz.ks.gov.ba>
e-mail: prostorno@ks.gov.ba
Tel: + 387 (0) 33 562-086, Fax: + 387 (0) 33 562-177
Sarajevo, Reisa Džemaludina Čauševića 1



X

OPĆINA NOVI GRAD
KUĆNI SAVJET
Nerkeza Smailagića 11

Sarajevo, 18. 11. 2010. god.

VLADA KANTONA SARAJEVO
MINISTARSTVO ZA PROSTORNO
UREĐENJE I ZAŠTITU OKOLIŠA

Bosna i Hercegovina
Federacija Bosne i Hercegovine
KANTON SARAJEVO

PREMIJENI	18-11-2010	
05	14	1257/8

N/r gosp. Adnana Begića

Reisa Džemaludina Čauševića br. 1
Sarajevo

Kontakt osoba: Mustafa Lipovac
Tel. 033/542-986

Predmet: Zahtjev za otpis dugova stanarima sa dugogodišnjim problemima
enormnih računa od strane KJKP »Vodovod i kanalizacija«

Već dugi niz godina, tačnije od 2003. godine stanari našeg ulaza se žale na enormne račune za potrošnju vode u našoj zgradi. Svojim zahtjevima koje smo upućivali KJKP »Vodovod i kanalizacija« tražili smo da se koriguju enormni računi za potrošnju pitke vode i da će mo plaćati paušalno po članu samo do 5 kubika vode (realna potrošnja). U toj 2003. godini uputili smo 6 zahtjeva i nikada nismo dobili ni jedan odgovor.

U 2004. godini upućujemo Zahtjev Ministarstvu prostornog uređenja i zaštite okoliša Kantona Sarajevo, ali nismo dobili nikakav odgovor. Potom smo se obraćali telefonski (razgovor sa pomoćnikom ministra, gospodinim Salihom Karamehmedovićem) i dobili odgovor da će se naši zahtjevi uslišiti, i da će Vodovod preduzeti akciju da se naša tri ulaza razdvoje kod obračuna potrošnje pitke vode (imamo svoja dva pomoćna vodomjera).

Uz ovaj zahtjev smo tražili da se glavni ventili zamjene (pripadaju ViK-u), pošto je na njima stalno curila voda. Konačno su nam dva mjeseca (mart i april) u 2004. godini očitavali naše mjerače u ulazu i otpisali dugove, radi svoje neažurnosti prema našim zahtjevima. U maju mjesecu smo vraćeni na zajedničko mjerilo, a vraćeni su nam i već otpisani dugovi od strane KJKP »Vodovod i kanalizacije«.

To je trajalo sve do 2008. Godine, do ugradnje doniranih vodomjera od strane Vlade Kantona Sarajevo. Od Vašeg Ministarstva smo dobili obećanje da ćemo sve dugove riješiti nakon 4 mjeseca (od prosječne potrošnje) – postoji i Odluka broj 05-23-30551/07 od 10.04.2008. godine Ministarstva prostornog uređenja i zaštite okoliša Kantona

Sarajevo. Sve smo to uputili pismenim putem i pošto se niste oglasili više od godinu dana uputili smo Urgenciju premijeru Kantona Sarajevo. Od premijera nismo dobili nikakav odgovor, a u prilogu su obadva materijala koja su protokolisana na protokolu Kantona Sarajevo.

Zahtjevamo od Ministarstva da ispoštuje svoju Odluku i konačno stavi tačku na naš zahtjev, a da stanari konačno rasterete dugogodišnjih nepoštenih dugova i agonije koja i danas traje.

S poštovanjem !

PRILOG:

- 1.- Urgencije za otpis duga
- 2.- Zahtjev za otpis duga (sa svim priložima)

KUĆNI SAVJET:

- 1.- Balić Besim
- 2.- Begić Sadik
- 3.- Hadžimušić Halil
- 4.- Hajlaković Ismar
- 5.- Jaganjac Jusuf

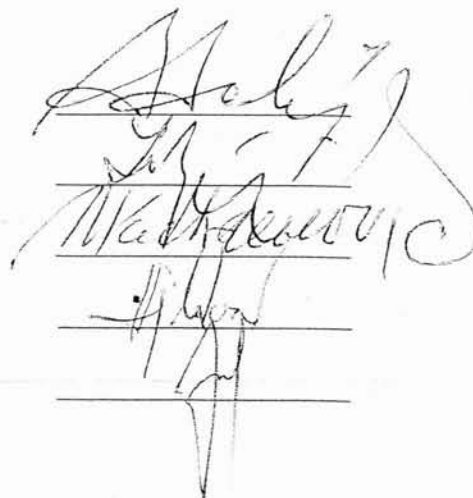



KANTONALNO JAVNO KOMUNALNO PREDUZEĆE
"VODOVOD I KANALIZACIJA" d.o.o. SARAJEVO
PREDUZEĆE ZA PROIZVODNJU I DISTRIBUCIJU VODE, ODVOĐENJE I PREČIŠĆAVANJE OTPADNIH VODA
PDV-IB: 200151950004, ID: 4200151950004
Por. br.: 01841358, Mat. br.: 20187646, Kantonalni sud Sarajevo, broj rješenja: UF/I-2574/05
Sjedište: ul. Jaroslava Čermija br. 8, tel: 237-655, 447-741; fax: 440-658, www.viksa.ba

PREDSTAVNIK ETAŽNIH VLASNIKA
Gdin.Lipovac Mustafa
Ul.Nerkeza Smailagića br.11
71000 SARAJEVO

Sarajevo, 16.12.2010 god.
Broj: 5270 /10

Predmet: Obavještenje

Poštovani gospodine Lipovac,

U vezi Vašeg dopisa koji ste uputili Vladi Kantona Sarajevo a koji se odnosi na zahtjev za otpis dugova stanarima u Vašoj zgradi kolektivnog stanovanja, možemo Vam samo reći sljedeće:

Kao što ste vjerovatno upoznati, obračun vode u svim zgradama kolektivnog stanovanja koje se snabdijevaju vodom preko zajedničkog vodomjera vrši se na način da se ukupno očitana potrošnja dijeli na broj prijavljenih stanara nakon čega se vrši fakturisanje za svako prijavljeno domaćinstvo. Napominjemo da ovo predstavlja jedini mogući način obračuna u zgradama gdje potrošači nemaju ugrađene vlastite vodomjere. U skladu sa tim, ovakav način obračuna se, do ugradnje vlastitih vodomjera, primjenjivao i u zgradama na adresi Nerkeza Smailagića br.10,11 i 12 a spiskovi stanara u ova tri ulaza su objedinjena na jednoj zajedničkoj šifri potrošača.

Kad je u pitanju Vaš prigovor na obračun sa jednog zajedničkog vodomjera ponovo Vas moramo podsjetiti na to da je KJKP "Vodovod i kanalizacija" d.o.o. Sarajevo, na zahtjev korisnika usluga sa područja Alipašino polje, iskazanog putem Zaključaka sa sastanka u Mjesnoj zajednici "Alipašino polje C-I i C-II" kao i sastanka održanog u KJKP "Vodovod i kanalizacija" d.o.o. Sarajevo sa predsjednicima Savjeta mjesnih zajednica, pomoćnikom načelnika opštine Novi Grad i resornog Ministra, u periodu septembar-oktobar 2004 godine, stavilo van funkcije sva kontrolna mjerila po ulazima, nakon čega se obračun utroška vode vrši preko glavnog vodomjera za jednu tehnološku cijelinu (dvije ili tri zgrade-ulaza), a potrošnja dijeli na ukupan broj stanara u jednoj tehnološkoj cijelini. Razlog ovakvog obračuna je taj što su vodovodne instalacije u većini zgrada u naselju Alipašino polje izvedene tako, da se jedna stambena jedinica iz jednog ulaza vodom snabdijeva sa dvije vertikale sa različitih ulaza.

Obzirom na navedeno, KJKP "Vodovod i kanalizacija" d.o.o. Sarajevo nije bilo u mogućnosti da svojevremeno udovolji Vašem zahtjevu i da izvrši razdvajanje obračuna po ulazima te da stanarima u ulazima br.10, 11 i 12 vrši obračun i fakturisanje na osnovu očitavanja na sporednim vodomjerima jer bi na taj način stanari u jednom ulazu bili oštećeni pošto bi plaćali vodu koju objektivno nisu potrošili dok bi stanari u drugom ulazu plaćali račune znatno manje nego što bi trebalo.

Analiza potrošnje za period august-novembar 2008 godine, koju ste nam dostavili, je urađena korektno i pokazuje razliku evidentirane potrošnje u stanovima, ulazu i na zajedničkom vodomjeru, ali KJKP "Vodovod i kanalizacija"d.o.o. Sarajevo ne može na osnovu nje da vrši umanjeње ili eventualno storniranje duga svih potrošača (ne samo u Vašem ulazu). Mišljenja smo da to ne bi bilo ni korektno prema onim potrošačima u Vašoj zgradi kolektivnog stanovanja, koji su svoje obaveze čitavo vrijeme uredno izmirivali.

Ujedno Vas obavještavamo i da se Izvještaj o reklamaciji vodomjera koji je donio Institut za mjeriteljstvo BiH odnosi na vodomjer koji je postavljen 24.05.2007 godine, a iz razloga što nije radio zamjenjen je 07.11.2008 godine, te da je potrošnja na njemu bila ujednačena i u prosjeku ista kao potrošnja na novom vodomjeru koji je tada postavljen.

S poštovanjem,

Paca

X



~ Direktor - /

Pilavdžić Fahrudin, dipl.ing.maš.

X

ZAPISNIK

sa sastanka održanog dana 27.01.2011 god. u kancelariji Rukovodioca službe naplate
KJKP "Vodovod i kanalizacija" d.o.o. Sarajevo

Sastanak se održao povodom pritužbi i zahtjeva stanara zgrade kolektivnog stanovanja na adresi Nerkeza Smailagića br.10,11 i 12 Sarajevo (Alipašino polje), a vezano za obračun utroška vode u ova tri ulaza.

Sastanku su prisustvovali:

- ispred stanara Lipovac Mustafa, po njegovoj izjavi ovlašten ispred stanara kao kontakt osoba za ovu problematiku, koji po ovlaštenju stanara u navedenom objektu za ulaze 10 i 11 treba da iznese njihove primjedbe i zahtjeve, ovlaštenu predstavnik sa ulaza 12 nije bio prisutan,
- ispred KJKP "Vodovod i kanalizacija" d.o.o. Sarajevo, Skaka Zijad menadžer kvaliteta, Dimitrijević Nada Rukovodilac službe naplate, Fazlihodžić Amila, Adilović Nazif i Pjaca Aleksa.
- Puriš Esnef nije prisustvovao sastanku

Sastanak je počeo uvodnim izlaganjem gospodina Lipovac Mustafe koji je iznio nezadovoljstvo stanara zbog načina obračuna potrošnje vode u ulazima 10 i 11 od jula 2003 godine kada se obračun potrošnje za navedena tri ulaza počeo raditi na osnovu potrošnje izmjerene na glavnom vodomjeru koji se nalazi u ulazu br.12, a na način kako se radi i u svim drugim obj. kol. stanovanja u naselju Alipašino polje.

To je kako on tvrdi bio razlog što su stanari dobivali enormno visoke račune za vodu, zbog čega mnogi nisu po njegovoj tvrdnji plaćali svoje obaveze, te su na taj način stvorili velika dugovanja. Od tada oni pokušavaju da se obračun vrati na pređašnje stanje tj. da se vrši prema vodomjerima u ulazima 10 i 11 na osnovu kontrolnih vodomjera u njihovim ulazima a da se na broju 12 rasporedi sva ostala potrošnja koja predstavlja razliku očitane potrošnje na glavnom vodomjeru i zbira dva kontrolna sa ulaza 10 i 11.

Navedeni gosp. je u svom izlaganju rekao da su u početku postojali i kvarovi na ventilima vodomjera, da profil dovodne cijevi ne odgovara instalacijama u zgradi, kao i da je sam glavni vodomjer bio neispravan za šta je prezentovao ekspertizu urađenu u Zenici, koja je prema njegovim navodima pokazala da je vodomjer neispravan.

Pomenuti način obračuna se radio od 2003-2008 god. kad se pristupilo ugradnji individualnih vodomjera po stanovima.

U 2008 god. većem broju potrošača su ugrađeni ind. vodomjeri i ono na čemu ovi potrošači iz ulaza 10 i 11 sada insistiraju jeste da se obračun utroška vode ostatku stanara koji nisu ugradili vodomjere vrši preko sporednih vodomjera u ulazima 10 i 11.

Iz tog razloga su se više puta obraćali našem preduzeću, a pošto nije bilo nikakvih rezultata počeli su se da se obraćaju i Ministarstvu prostornog uređenja.

- Uz njihovu pomoć i našu saglasnost u junu 2008 godine svim zainteresiranim stanarima (pa i onim koji su imali dugovanje) je izvršena dodjela i ugradnja doniranih vodomjera tako da sada većina stanara ima vlastite vodomjere.
- Nakon toga gospodin Lipovac je, kako tvrdi uz saglasnost Ministarstva, izvršio analizu potrošnje potrošača za četiri naredna mjeseca na glavnom vodomjeru, na

vodomjerima u ulazima i na ugrađenim vodomjerima u stanovima (samo u ulazu br.11) i utvrdio ogroman nesrazmjer u dobijenim rezultatima.

- Zbog sumnje na ispravnost glavnog vodomjera stanari su se u decembru 2008 godine obratili i Institutu za mjeriteljstvo BiH u Zenici koji im je dostavio izvještaj u kome u zaključku stoji da kontrolisani vodomjer ne zadovoljava mjeriteljske zahtjeve standarda EN 14154.
- Zbog svega navedenog njegov zahtjev, u ime stanara je bio, da se stanarima koji imaju dugovanja izvrši otpis duga u cijelosti a da se pri tome ne traži povrat novca za one potrošače koji su svoje obaveze izmirili u cijelosti kao i da se ubuduće obračun vrši prema potrošnji izmjerenoj na vodomjeru koji postoji u ulazu a ne prema glavnom vodomjeru uz napomenu da se to odnosi na ulaze 10 i 11.

U razgovoru koji je uslijedio nakon ovog izlaganja zajednički je konstatovano da postoji evidentan problem povećane potrošnje koji se međutim, sada prikazuje samo stanarima koji u stanu nemaju ugrađene vodomjere. Evidentno je također da se bez rješavanja uzroka povećanja potrošnje ne može pristupiti umanjenu dugovanja.

Većano za način obračuna vode, gospodinu Lipovcu je napomenut sastanak koji je 2004 godine održan sa predsjednicima Savjeta mjesnih zajednica Alipašino polje C-I i C-II kada je i donesena odluka o načinu obračuna na šta je on odgovorio da je on i ranije bio upoznat sa tim te da je sastanak održan u Mjesnoj zajednici u C-fazi ovog naselja, na kome nije bilo predstavnika B-faze kojoj pripada i njihova zgrada, tako da se oni nikada nisu saglasili sa zaključkom donesenim na tom sastanku.

Skaka Zijad je tada, kao jednu od mogućnosti rješenja problema obračuna vode, naveo i mogućnost ugradnje novih priključaka za svaki ulaz a što bi trebalo da urade upravitelji ovih ulaza uz našu saglasnost. Prethodno bi trebalo utvrditi (potražiti u arhivi Sarajevostana projekte unutrašnjih instalacija zgrade) na koji način se vrši snabdijevanje potrošača u pojedinim stanovima jer postoji sumnja da su instalacije u ovim ulazima, koji predstavljaju jednu tehnološko cijelinu, «isprepleteni».

Zaključak sa sastanka je da, pošto se radi o tehničkim problemima kada je u pitanju način obračuna utroška vode , svoje mišljenje treba da da Tehnička služba pogona vodovod.

NAPOMENE:

Pregled prijavljenih potrošača i dugovanja po ulazima:

Nerkeza Smailagića br.10

- prijavljena 42 potrošača
- 39 ima ugrađene vodomjere a 3 su na zajedničkom vodomjeru
- upravitelj je TIP-TOP
- 20 potrošača redovno plaća
- 22 ima dugovanja cca 16.000,00 KM

Nerkeza Smailagića br.11

- prijavljena 43 potrošača
- 41 ima ugrađene vodomjere a 2 su na zajedničkom vodomjeru
- upravitelj je TIP-TOP
- 22 potrošača redovno plaća
- 21 ima dugovanja cca 33.000,00 KM

Nerkeza Smailagića br.12

- prijavljeno 65 potrošača
- 48 ima ugrađene vodomjere a 17 su na zajedničkom vodomjeru
- upravitelj je Sarajevostan
- 44 potrošača redovno plaća
- 21 ima dugovanje, cca 26.000,00 KM

Ukupno dugovanje potrošača u sva tri ulaza iznosi cca 75.000,00 KM.



Obračunata potrošnja stanarima koji nemaju ugrađene vodomjere od momenta ugradnje doniranih vodomjera u 2008. godini, kreće se u rasponu od 40-50 m³/stanaru.

ZAKLJUČAK:

Na osnovu gore navedenog predlažemo da:

1. Obzirom da ovl. predstavnik stanara traži da se za svaki ulaz pojedinačno obračunava utrošak vode ovo zahtjeva iznalaženje odgovarajućeg tehničkog rješenja-jedan ulaz-jedan priključak sa vodomjerom samo za taj ulaz. Ovo rješenje treba da usaglase ovlašteni upravitelji pod nadzorom Tehničke službe pogona vodovod.
2. Služba naplate ne prihvata prijedlog da se stanarima za gore navedeni period obračuna 5m³ po stanaru, niti da se otpišu dugovanja nastala obračunom koji se vrši na isti način u svim sličnim slučajevima na Al. polju.

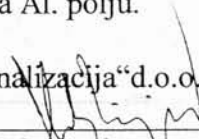
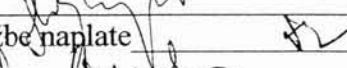
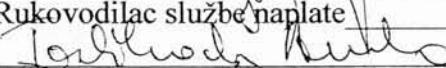
Prisutni ispred KJKP "Vodovod i kanalizacija" d.o.o. Sarajevo:

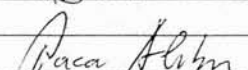
- Skaka Zijad, Menadžer kvaliteta 
- Dimitrijević Nada, Rukovodilac službe naplate 
- Fazlihodžić Amila 
- Adilović Nazif 
- Pjaca Aleksa 



KANTONALNO JAVNO KOMUNALNO PREDUZEĆE
"VODOVOD I KANALIZACIJA" d.o.o. SARAJEVO
PREDUZEĆE ZA PROIZVODNJU I DISTRIBUCIJU VODE, ODVOĐENJE I PREČIŠĆAVANJE OTPADNIH VODA
PDV-IB: 200151950004, ID: 4200151950004
Por. br.: 01841358, Mat. br.: 20187646, Kantonalni sud Sarajevo, broj rješenja: UF/1-2574/05
Sjedište: ul. Jaroslava Čemija br. 8, tel: 237-655, 447-741; fax: 440-658, www.viksa.ba

Sarajevo, 22.02.2011 god.
Broj: 770 /11

Gdin.Lipovac Mustafa
Ul.Nerkeza Smailagića br.11
71000 SARAJEVO

Predmet: Obavještenje

Poštovani gospodine Lipovac,

Vežano za sastanak održan 27.01.2011 god.u prostorijama Službe naplate KJKP"Vodovod i kanalizacija"d.o.o. Sarajevo obavještavamo Vas još jednom da je obračun utroška vode u Vašoj zgradi kolektivnog stanovanja u ulici Nerkeza Smailagića br.10,11 i 12 vršen u skladu sa:

1. Zaključkom Vlade Kantona Sarajevo broj 02-05-244/2000 od 21.03.2000 god.,
2. Odlukom Vlade Kantona Sarajevo broj 02-05-9521-13/03 od 05.06.2003 god.,
3. Zaključcima Savjeta mjesnih zajednica broj 12-05-2087 od 10.09.2004 god.,
4. Zaključkom NO KJKP"ViK" d.o.o. Sarajevo broj 18-03/07 od 28.12.2007 god.

Još jednom napominjemo da ste odgovore po ovom pitanju kao i navedene Zaključke i Odluke već dobili dopisima koje smo Vam uputili 30.06.2008 god.i 16.12.2010 god. što ste nam i prezentirali na održanom sastanku.

S poštovanjem,

Direktor

Pilavdžić Fahrudin, dipl.ing.maš.

Zaključak:

1. **Pojedini stanari (oni koji ne plaćaju vodu) smatraju da im je realna potrošnja 5m3 i samo to žele da plate.**
Od 150 stanova 72% stanara uglavnom redovno izmiruje obaveze od uvođenja naplate do danas.
2. **Potrošačima u ovom objektu kol. stanovanja je od 1997god. -do danas otpisan iznos od 282.771,25 Km.**
3. **Ukupan dug potrošača u ovom obj. kol. stanovanja od 1997 god. do danas iznosi 88.790,41 KM.**